



SISTEMA UNIVERSITARI VALENCIÀ
SISTEMA UNIVERSITARIO VALENCIANO

PROVES D'ACCÉS A LA UNIVERSITAT.
PRUEBAS DE ACCESO A LA UNIVERSIDAD



CONSELLERIA D'EDUCACIÓ

Guia PAU 2009/2010. *Guía PAU 2009/2010*

Índex / Índice

| | PÀGINA / PÁGINA |
|--|-----------------|
| INFORMACIÓ GENERAL DE LA NOVA PAU / INFORMACIÓ GENERAL DE LA NUEVA PAU | 2 |
| ASSIGNATURA / ASIGNATURA | |
| 1 Alemany / Alemán | 5 |
| 2 Anàlisi Musical II / Análisis Musical II | 9 |
| 3 Anglès / Inglés | 14 |
| 4 Biologia / Biología | 23 |
| 5 Castellà: Llengua i Literatura II / Castellano: Lengua y Literatura II | 26 |
| 6 Ciències de la Terra i Mediambientals / Ciencias de la Tierra y Medioambientales | 31 |
| 7 Dibuix Artístic II / Dibujo Artístico II | 35 |
| 8 Dibuix Tècnic II / Dibujo Técnico II | 37 |
| 9 Disseny / Diseño | 47 |
| 10 Economia de l'Empresa / Economía de la Empresa | 53 |
| 11 Electrotècnica / Electrotecnia | 56 |
| 12 Física / Física | 59 |
| 13 Francès / Francés | 62 |
| 14 Geografia / Geografía | 70 |
| 15 Grec II / Griego II | 76 |
| 16 Història d'Espanya / Historia de España | 78 |
| 17 Història de l'Art / Historia del Arte | 82 |
| 18 Història de la Filosofia / Historia de la Filosofía | 88 |
| 19 Història de la Música i la Dansa / Historia de la Música y la Danza | 95 |
| 20 Itàlia / Italiano | 98 |
| 21 Literatura Universal / Literatura Universal | 107 |
| 22 Llatí II / Latín II | 110 |
| 23 Llenguatge i Pràctica Musical / Lenguaje y Práctica Musical | 116 |
| 24 Matemàtiques Aplicades a les Ciències Socials II / Matemáticas Aplicadas a las Ciencias Sociales II | 120 |
| 25 Matemàtiques II / Matemáticas II | 123 |
| 26 Portugués / Portugués | 126 |
| 27 Química / Química | 133 |
| 28 Tècniques d'Expressió Gràficoplàstica / Técnicas de Expresión Gráfico-plástica | 137 |
| 29 Tecnologia Industrial II / Tecnología Industrial II | 140 |
| 30 Valencià: Llengua i Literatura II / Valenciano: Lengua y Literatura II | 144 |

La nova prova d'accés a la universitat (PAU) del curs 2009/2010

1. Estructura de la PAU

La nova PAU té dos fases:

A: Fase general (obligatòria, consta de 5 exàmens)

Castellà: Llengua i Literatura II

Valencià: Llengua i Literatura II

Idioma (a triar entre alemany, anglès, francès, italià o portugués)

Història d'Espanya o Història de la Filosofia

Una assignatura de modalitat (a triar entre les 21 assignatures de modalitat de segon curs de Batxillerat)

L'estudiant podrà presentar-se de l'idioma que vullga i de l'assignatura de modalitat que vullga, tant si els ha cursat com si no.

B: Fase específica (voluntària)

L'estudiant s'examina en esta fase d'assignatures de modalitat de Batxillerat diferents de l'escollida en la fase general. Pot examinar-se de les assignatures que vullga, les haja cursades o no, tot i que per obtindre millors qualificacions és recomanable que s'examine de les cursades.

2. Característiques de la PAU

1. Tots els exàmens seran d'una hora i mitja i tindran dos opcions, de les quals l'estudiant n'escollirà una i la contestarà de manera completa.
2. Hi haurà un descans de 45 minuts entre els exàmens.
3. Els exàmens es puntuaran de 0 a 10, amb dos xifres decimals.
4. No hi haurà una PAU residual per als estudiants de normatives anteriors. Tots els estudiants faran les PAU amb l'estructura actual.
5. L'examen d'una determinada assignatura de modalitat serà el mateix en la fase general i en l'específica.
6. Les assignatures de modalitat de la PAU, tant en la fase general com en l'específica, són:

| | |
|---------------------------------------|---|
| Anàlisi Musical II | Història de l'Art |
| Biologia | Història de la Música i la Dansa |
| Ciències de la Terra i Mediambientals | Literatura Universal |
| Dibuix Artístic II | Llatí II |
| Dibuix Tècnic II | Llenguatge i Pràctica Musical |
| Disseny | Matemàtiques Aplicades a les Ciències Socials II |
| Economia de l'Empresa | Matemàtiques II |
| Electrotècnia | Química |
| Física | Tècniques d'Expressió Gràficoplàstica |
| Geografia | Tecnologia Industrial II |
| Grec II | |

3. Qualificació de la PAU i l'accés a la universitat

A: Nota d'Accés a la Universitat (NAU)

1. La qualificació de la fase general és la mitjana dels 5 exàmens d'esta fase.
2. Esta qualificació de la fase general haurà de ser igual o superior a 4.
3. La nota d'accés a la universitat resultarà de la mitjana ponderada entre la qualificació mitjana del Batxillerat i la qualificació de la fase general de la prova d'accés a la universitat. La qualificació mitjana de Batxillerat tindrà una ponderació del 60% i la qualificació de la fase general de la prova d'accés a la universitat tindrà una ponderació del 40%.
4. La qualificació de la nota d'accés a la universitat estarà expressada de 0 a 10 amb 3 xifres decimals.
5. La qualificació de la NAU ha de ser igual o superior a 5 punts.
6. Esta nota d'accés a la universitat té validesa indefinida.

B: Nota d'accés a les titulacions universitàries

1. Per a l'accés a les diferents titulacions universitàries es considerarà la nota d'accés a la universitat (NAU), incrementada amb les ponderacions resultants de les qualificacions de la fase específica.
2. Només es consideraran les qualificacions de la fase específica que siguin iguals o superiors a 5 punts.
3. Les ponderacions de les assignatures de la fase específica resultaran de multiplicar el coeficient de ponderació de 0 o 0,1 o 0,2 per la qualificació de l'examen corresponent, d'acord amb el document de ponderacions aprovat per la Comissió Gestora dels Processos d'Accés i Preinscripció Universitària (este document pot consultar-se a la pàgina web de les universitats públiques valencianes i a la pàgina web de la Conselleria d'Educació).

http://www.edu.gva.es/univ/val/prueba_acceso.htm

4. La fórmula del càlcul de la qualificació d'accés a una determinada titulació és la següent:

$$\text{Nota d'accés a la titulació} = (\text{QFG} \times 0,4 + \text{QMB} \times 0,6) + a \times \text{M1} + b \times \text{M2}$$

QFG és la qualificació de la fase general de la PAU.

QMB és la qualificació mitjana de Batxillerat.

a i b són els coeficients de ponderació (0 o 0,1 o 0,2).

M1 i M2 són les qualificacions, amb dos xifres decimals, de les dos matèries de la fase específica que donen una qualificació final superior després de la ponderació.

5. Els exàmens de la fase específica només tenen validesa per a l'accés a la universitat en els dos cursos següents al de la superació de les matèries d'esta fase específica.

4. Reclamacions

1. L'estudiant podrà demanar una reclamació o una segona correcció sobre les seues qualificacions dels exàmens de la PAU.
2. La reclamació significa comprovar que no hi ha hagut errors en el procés de correcció i qualificació. Sol·licitar reclamació d'alguna assignatura anul·la la possibilitat de demanar-ne una segona correcció.
3. La segona correcció comporta que un altre corrector corregirà de nou l'examen. La qualificació definitiva serà la mitjana de les dos qualificacions.
4. Si la diferència entre la primera i la segona correcció fóra de dos punts o més, es farà una tercera correcció. La qualificació definitiva serà la mitjana de les tres qualificacions.
5. L'estudiant podrà veure els exàmens dels quals haja demanat una segona correcció.
6. Sobre el resultat del procés de la segona correcció, l'estudiant podrà presentar una reclamació.

5. Nota d'accés a la universitat dels estudiants de cicles formatius

La nota d'accés a una determinada titulació per als estudiants de cicles formatius es calcularà amb la fórmula següent:

$$\text{Nota d'accés a la titulació} = \text{NMC} + 0.1 \times \text{M1} + 0.1 \times \text{M2}$$

NMC és la nota mitjana del cicle formatiu, expressada amb tres xifres decimals.
M1 i M2 són les dos millors qualificacions dels mòduls del cicle formatiu.

6. Normativa

1. Reial Decret 1892/2008, de 14 de novembre de 2008, pel qual es regulen les condicions per a l'accés als ensenyaments universitaris oficials de grau i els procediments d'admissió a les universitats públiques espanyoles (BOE de 24 de novembre de 2008).
2. Correcció d'errors del Reial Decret 1892/2008, de 14 de novembre, pel qual es regulen les condicions per a l'accés als ensenyaments universitaris oficials de grau i els procediments d'admissió a les universitats públiques espanyoles (BOE de 28 de març de 2009).
3. Orde EDU/1434/2009, de 29 de maig, per la qual s'actualitzen els annexos del Reial Decret 1892/2008, de 14 de novembre, pel qual es regulen les condicions per a l'accés als ensenyaments universitaris oficials de grau i els procediments d'admissió a les universitats públiques espanyoles (BOE de 4 de juny de 2009).
4. Correcció d'errors del Reial Decret 1892/2008, de 14 de novembre, pel qual es regulen les condicions per a l'accés als ensenyaments universitaris oficials de grau i els procediments d'admissió a les universitats públiques espanyoles (BOE de 21 de juliol de 2009).

1. Assignatura: Alemany

1.1. Característiques de l'examen

La prova constarà de dos parts: a) exercicis de comprensió escrita i b) producció escrita.

Característiques de l'examen

Les preguntes de l'examen es plantejaran a partir d'un text en alemany de llenguatge comú, no especialitzat. Els estudiants contestaran preguntes relacionades amb el text i faran un comentari personal sobre un tema relacionat amb el text.

L'examen es realitzarà en alemany: tant les preguntes com les respostes es faran en alemany, sense ajuda de diccionari ni de cap classe de material didàctic.

Les preguntes de la primera part aniran dirigides a comprovar la comprensió del text i la segona part anirà dirigida a comprovar la capacitat expressiva dels estudiants.

Els temes dels textos podran ser, entre altres: medi ambient, ecologia, salut, alimentació, vida quotidiana, costums, esports, treball, aspectes de la vida familiar, viatge, oci, participació social, mitjans de comunicació, consum. L'extensió serà d'unes 200 paraules.

La duració de la prova serà de 90 minuts.

Estructura de la prova

1. Comprensió

Comprensió escrita d'un text proposat:

-Dos preguntes de comprensió global. L'estudiant haurà de respondre a dos preguntes amb les seues pròpies paraules, sense duplicar el text escrit que acaba de llegir.

-Quatre preguntes de verdader o fals.

-Dos preguntes de vocabulari. L'estudiant haurà d'identificar l'expressió o paraula en el text que millor explique l'expressió.

-Quatre preguntes de comprensió general. Exercici d'opció múltiple (tres opcions). Es demanarà la comprensió general i la d'aspectes que l'estudiant ha d'inferir o interpretar a partir del text.

2. Producció escrita

Redacció d'un text d'unes 130 paraules sobre un tema relacionat amb el tema del text triat.

1.2. Criteris generals de correcció

A) Preguntes sobre la comprensió del text: 6 punts

Pregunta I: dos preguntes de comprensió global.

Per a cada pregunta es valorarà la comprensió amb un màxim de 0,5 punts i la correcció gramatical amb un màxim de 0,5 punts. Valor: 2 punts.

Pregunta II: quatre preguntes de verdader o fals. No restarà puntuació si la resposta no és correcta. Cada resposta es valora amb 0,25 punts. Valor: 1 punt.

Pregunta III: dos preguntes de vocabulari. L'estudiant haurà de respondre amb una expressió o paraula que explique l'expressió. Cada resposta es valora amb 0,5 punts. Valor: 1 punt.

Pregunta IV: quatre preguntes de comprensió global. L'estudiant haurà de completar la frase triant la paraula o l'expressió adequada entre les 3 possibilitats que s'oferixen. Només s'ha de triar una opció. Si se'n marca més d'una, la pregunta es valorarà amb 0 punts. Cada resposta es valora amb 0,5 punts. Valor: 2 punts.

B) Pregunta de producció escrita: 4 punts

En este apartat es valorarà la capacitat de comunicació de l'estudiant en un alemany acceptable per a expressar les seues idees i la seua opinió sobre aspectes relacionats amb el text proposat. L'objectiu de la prova és valorar el grau d'adequació textual i correcció lingüística del text escrit produït.

- Adequació, organització i coherència textual: 1,5 punts. Es valorarà positivament l'organització textual, l'estructuració de les idees i la claredat de l'expressió.
- Lèxic: 1 punt. Es valorarà positivament la varietat, riquesa i precisió lèxica.
- Correcció lingüística: 1,5 punts. Es valorarà positivament l'ús de connectors, la correcció gramatical i l'ús adequat de la puntuació. Correcció gramatical: concordances correctes (S-V, pronoms referents...), conjugació dels verbs, orde correcte dels elements fràstics, estructuració negativa, ortografia...

En les faltes corresponents a este apartat es tindrà en compte si dificulten o no la comprensió del text.

1.3. Model d'examen

OPCIÓ A

TEIL A. LESEVERSTÄNDNIS

TEXT

Taschengeld

Viele Jugendliche können ganz gut damit umgehen, andere haben Probleme. Viele denken, dass sie genug bekommen, andere möchten mehr haben. Mehr was? Taschengeld natürlich!

Aber wie viel Taschengeld bekommen Jugendliche in Deutschland und wofür muss es reichen? Was kaufen sie mit dem Geld? Was müssen sie selbst zahlen und was zahlen meistens die Eltern? Wir wollten es genau wissen und haben deshalb 11- bis 15- jährige Mädchen und Jungen in Deutschland gefragt. Hier ist das Ergebnis:

Normalerweise bekommen Jugendliche in diesem Alter zwischen 15 und 25 Euro pro Monat. Und wofür brauchen sie das Geld? Meistens für Süßigkeiten, Jugendzeitschriften und CDs. Wenn sie also ein Eis oder eine Schokolade kaufen oder "Bravo" lesen wollen, dann müssen sie selbst bezahlen. Schulsachen und Kleider bezahlen fast immer die Eltern. Und wie ist es mit Handy-, Straßenbahn- und Kinokarten? Sehr unterschiedlich: Straßenbahn oder auch Bus und Kino sind kein großes Problem, aber das Handy ist bei vielen ein Streitthema. Warum? "Unsere Kinder telefonieren zu oft und zu lange", sagen viele Eltern, "also bezahlen wir nur einen Teil der Spesen". Und wie viel ist das? "Höchstens zehn Euro im Monat, den Rest sollen sie vom Taschengeld bezahlen". Und wie oft und wann kriegen sie Taschengeld? Meistens regelmäßig am Monatsanfang und das ist gut, denn so müssen sie ihr Geld richtig einteilen, wenn sie nicht schon vor Monatsende mit leeren Händen und Taschen dastehen wollen!

FRAGEN

I. Beantworten Sie folgende Fragen mit eigenen Worten:

- Was ist das Hauptthema des Textes?
- Nennen Sie zwei Nebenthemen.

II. Sind folgende Behauptungen richtig oder falsch?

- Die befragten Jugendliche sind zwischen 13 und 15 Jahre alt.
- Viele bekommen jeden Monat zehn Euro.
- Über das Handy gibt es viele Diskussionen.
- Viele Eltern bezahlen nicht alle Telefonkosten.

III. Welche Worte im Text haben die Bedeutung von:

- ohne Geld bleiben: _____
- genug sein: _____

IV. Wie geht es nach 1,2,3,4 weiter (a, b oder c)?

- 1) Meistens bezahlen die Eltern
 a) die Kleider.
 b) CDs.
 c) das Handy.
- 2) Jugendzeitschriften und Süßigkeiten bezahlen die Jugendlichen
 a) selten.
 b) selbst.
 c) mit Hilfe der Eltern.
- 3) Auch Straßenbahn- und Kinokarten zahlen die Eltern
 a) manchmal.
 b) immer.
 c) nie.
- 4) Viele Jugendliche bekommen
 a) jede Woche
 b) nur manchmal
 c) jeden Monat
 Taschengeld.

TEIL B: TEXTPRODUKTION (ca. 130 Wörter):

Was denken Sie über das Thema „Taschengeld“? (Bekommen Sie Taschengeld? Wann und wie viel? Geben Sie Argumente für und gegen das Taschengeld).

OPCIÓ B

TEIL A. LESEVERSTÄNDNIS

TEXT
 IM AUSLAND

Liebe Monika,
 ich bin wieder zu Hause! Ich habe sechs Monate an der Peking-Universität für Sprache und Kultur studiert. Gewohnt habe ich im Studentenwohnheim auf dem Campus, in einem Zimmer zusammen mit einem Koreaner. Wir konnten uns nur auf Chinesisch unterhalten, und auch fast alle Lehrer und Angestellten der Uni konnten nur Chinesisch. An der Uni habe ich einen Sprachkurs belegt, damit verbrachte ich viele Stunden im Sprachlabor und in der Bibliothek. Gelernt habe ich außer der Sprache und der chinesischen Lebensweise vor allem, Deutschland anders wahrzunehmen und lockerer zu werden. Wenn es in Peking mal kein Wasser gibt oder das Telefon nicht geht, ist das eben so. Man darf dann auf keinen Fall laut werden und einen Chinesen dafür öffentlich verantwortlich machen - der verliert sonst sein Gesicht* vor den anderen Chinesen und redet kein Wort mehr mit dir. Das Essen war kein Problem, viel Reis, Fleisch, Gemüse, alles mit Stäbchen. Natürlich habe ich auch Grashüpfer oder kleine Skorpione am Spieß probiert. Die Skorpione waren am besten, die schmecken wie Chips mit einem Schuss Honig. Insgesamt war die Zeit in China wahrscheinlich die interessanteste meines Lebens. Ich möchte im Herbst für die Diplomarbeit gern wieder hingehen.

Ich hoffe, dich bald zu sehen. Herzliche Grüße
 dein Jörg

* sein Gesicht verlieren: sich blamieren, die Würde verlieren

I. Beantworten Sie folgende Fragen mit eigenen Worten. (2 Punkte)

- a) Wo war Jörg? Wie lange und warum?
 b) Wie war sein Aufenthalt?

II. Sind folgende Behauptungen richtig oder falsch? (1 Punkt)

- a) Jörg hat fast nur chinesisch gesprochen.
 b) Jörg hat viel gelernt.
 c) Man darf mit den Chinesen laut sprechen und schreien.
 d) Das Essen schmeckte Jörg gar nicht.

III. Welche Worte im Text haben die Bedeutung von (1 Punkt)

- a) er sieht das Land anders: _____
 b) eine Kostprobe nehmen: _____

IV. Wie geht es nach 1, 2, 3, 4 weiter? (a, b oder c)? (2 Punkte)

- 1) Jörg wohnte
 - a) allein.
 - b) mit einem anderen Studenten zusammen.
 - c) in einer Wohnung.

- 2) In China
 - a) funktioniert alles bestens.
 - b) ist öfter etwas kaputt.
 - c) darf man die Leute nicht ansehen.

- 3) Das Essen
 - a) war ganz ähnlich wie in Deutschland.
 - b) war immer kalt.
 - c) schmeckte gut.

- 4) Jörg möchte
 - a) nicht mehr zurückgehen.
 - b) bald wieder nach China reisen.
 - c) mit Monika zusammen leben.

TEIL B: TEXTPRODUKTION (ca. 130 Wörter)

Schreiben Sie einer Freundin oder einem Freund von einer Reise in ein exotisches Land, die Sie gern machen möchten oder machen werden.

2. Assignatura: Anàlisi Musical II

2.1. Característiques de l'examen

Primera part

Anàlisi d'un fragment musical d'una de les obres d'una llista tancada.

Procediment:

Es proporciona la partitura, i s'inicia l'audició per mitjà de reproductor CD. Es faran fins a 3 audicions del fragment.

Es demana l'anàlisi del fragment escoltat en els seus aspectes:

-de textura

-melòdics

-rítmics

-agògics

-dinàmics

-tímbrics

-harmònics: tonalitat, modalitat, cadències, acords...

-forma, estil i autor

L'examinand pot i ha de fer indicacions escrites sobre la partitura proporcionada.

Segona part

Respondre amb brevetat i concisió als 5 conceptes teòrics presentats, extrets del programa (punts 2 a 12 dels continguts del DOGV de Batxillerat).

Tercera part

Desenrotllament d'un tema del temari. (punts 2 a 12 dels continguts del DOGV de Batxillerat).

2.2. Criteris generals de correcció

1. La puntuació màxima serà de 10 punts. Cada una de les tres parts serà avaluada de manera independent i es qualificaran:
 - fins a 4 punts els tests d'audicions;
 - fins a 3 punts els conceptes;
 - fins a 3 punts el tema.
2. En cap cas s'admetran respostes mesclades de distintes opcions.
3. En les audicions, l'alumne haurà d'escriure indicant sense ambigüitats l'única solució correcta. En cas contrari, la resposta quedarà invalidada.
4. En la definició de conceptes teòrics (2a part), d'acord amb les indicacions de l'exercici, les respostes han de ser clares i breus, de manera que en cada una no se superen les cinc línies.

5. El contingut de les respostes, així com la forma d'expressar-lo, haurà d'ajustar-se estrictament al text formulat. Per este motiu, es valorarà positivament l'ús correcte del llenguatge, la claredat i concreció en les respostes, així com la presentació i pulcritud de l'exercici.
6. Es valorarà positivament la correcta expressió sintàctica i ortogràfica dels continguts, en general, i dels conceptes musicals, en particular.

2.3. Model d'examen

Barem de l'examen

PUNTUACIÓ

Primera part

Anàlisi comentada: qualificació màxima de 4 punts.

Segona part

Conceptes teòrics: els conceptes tindran una qualificació màxima de 3 punts (fins a 0,6 per resposta correcta per a un total de 5 qüestions).

Tercera part

Tema: qualificació màxima de 3 punts (versarà sobre els punts 2 a 12 dels continguts del DOGV). Extensió aproximada recomanada de dos fulls per les dos cares.

DURACIÓ

Temps previstos

-1a part: 30 minuts

-2a i 3a part: 60 minuts

MODEL A

1. Analitza el següent fragment musical i comenta de manera detallada els aspectes relatius a la textura, a la rítmica, i als trets melòdics, agògics, dinàmics, tímbrics i harmònics: tonalitat, modalitat, cadències, acords..., forma, estil i autor. (4 punts)

Quant a la forma, cal tindre en compte que la nomenclatura farà referència a incisos, semifrases, frases i períodes, fent indicacions escrites sobre la partitura proporcionada.

$\text{♩} = 108$

Piano

2. Respon amb brevetat i concisió als 5 conceptes teòrics presentats a continuació. (3 punts en total)

2.1. La forma ABA correspon a un madrigal, a un motet i/o al primer temps tipus sonata d'una simfonia. Explica-ho en cada cas.

2.2. Indica tots els elements que per regla general apareixen en una fuga.

2.3. Indica i explica, si és el cas i si n'hi ha, les diferències entre seqüència, responsori i antífona.

2.4. El dodecafonisme és una forma i/o una metodologia. Explica-ho.

2.5. Què és una forma no mètrica? Posa'n un exemple.

3. Exposició escrita del tema següent: Principals autors de l'impressionisme francès, enumerant i descrivint les seues tècniques compositives o formes musicals més utilitzades. (3 punts)

ANÀLISI MUSICAL II

MODEL B

1. Analitza el següent fragment musical i comenta de manera detallada els aspectes relatius a la textura, a la rítmica, i als trets melòdics, agògics, dinàmics, tímbrics i harmònics: tonalitat, modalitat, cadències, acords..., forma, estil i autor.

Quant a la forma, cal tindre en compte que la nomenclatura farà referència a incisos, semifrases, frases i períodes, fent indicacions escrites sobre la partitura proporcionada.

Musical score for Soprano, Alto, Tenor, and Bass, measures 1-4. The Soprano part begins with a rest, followed by the lyrics "Ky - rie e - lei -". The Alto part has the lyrics "Ky - rie e - lei - son, e - lei -". The Tenor part has a rest followed by "Ky -". The Bass part has the lyrics "Ky - rie e - lei - son,".

Musical score for Soprano, Alto, Tenor, and Bass, measures 5-8. The Soprano part has the lyrics "son, Ky - rie". The Alto part has the lyrics "son, Ky - rie e - lei - son,". The Tenor part has the lyrics "rie e - lei - son, e - lei -". The Bass part has the lyrics "Ky - rie e - lei - son,".

Musical score for Soprano, Alto, Tenor, and Bass, measures 9-12. The Soprano part has the lyrics "e - lei - son, e - lei - son." The Alto part has the lyrics "e - lei - son, Ky - rie e - lei - son." The Tenor part has the lyrics "son, Ky - rie e - lei - son." The Bass part has the lyrics "son, e - lei - son, e - lei - son.".

2. Respon amb breuetat i concisió als 5 conceptes teòrics presentats a continuació.
 - 2.1. La seconda pratica és pròpia del Barroc.
 - 2.2. La música instrumental és la més "pura" en el Romanticisme.
 - 2.3. Quina estructura té una sonata d'església?
 - 2.4. Indica i explica, si n'hi ha, les diferències i semblances entre el poema simfònic i la música programàtica.
 - 2.5. Explica de manera breu, les analogies i diferències entre un concert per a solista i orquestra del Barroc d'un del Classicisme.

3. Fes una exposició escrita del tema següent: Principals autors del nacionalisme espanyol, enumerant i descrivint les seues tècniques compositives o formes musicals més utilitzades.

3. Assignatura: Anglès

3.1. Característiques de l'examen

Primera part de la prova: exercicis de comprensió escrita

Segona part de la prova: producció escrita

Característiques de l'examen

Anàlisi d'un text en anglès de llenguatge comú, no especialitzat. A partir del text proposat l'estudiant realitzarà un comentari personal i respondrà a qüestions relacionades amb el text, que seran plantejades i contestades en anglès, sense ajuda de diccionari ni de cap altre material didàctic.

Tindrà dos parts diferenciades. Les preguntes de la primera part aniran dirigides a comprovar la comprensió del text i la segona part anirà dirigida a comprovar la capacitat expressiva de l'alumnat.

La duració de la prova serà de **90 minuts**.

Estructura de la prova

1. Comprensió

- Dos preguntes de comprensió global. S'inclourà en la formulació de l'enunciat according to the author o according to the text.
- Tres preguntes de verdader o fals. L'estudiant haurà d'identificar el fragment del text que justifica la resposta.
- Pregunta de vocabulari (quatre ítems) seguint el format de guessing vocabulary from context. D'entre una llista de sis paraules del text, l'estudiant haurà d'identificar —a partir del context— les quatre paraules que es corresponen amb les definicions o els sinònims que es presenten.
- Exercici d'opció múltiple amb tres ítems, amb tres opcions (a, b, c) cada un. Es demanarà comprensió general i aspectes que hagen d'inferir o interpretar a partir del text.

2. Producció escrita

Elaboració d'un text lliure d'entre 130 i 150 paraules.

3. Consignes per a la pregunta de producció escrita

La consigna per a la pregunta de producció haurà de complir els requisits següents:

- Contextualitzar degudament la situació de producció (qui escriu, a qui, amb quina finalitat, etc.).
- Marcar la relació que la producció sol·licitada té amb el text presentat:
 - Canviar el tema i conservar l'estructura o viceversa.
 - Canviar el punt de vista enunciatiu (un dels personatges conta el mateix episodi des del seu punt de vista).
 - Canviar el gènere del discurs (argumentació personal).
 - Sobre el tema o sobre algun problema que presenta el text.

4. Tipus de text que es poden sol·licitar i extensió

Es podrà demanar que els alumnes produïsquen un text d'entre 130 i 150 paraules a triar entre les tipologies següents:

- Narració
- Descripció
- Argumentació
- Explicació

5. Criteris per a l'elecció de textos

Els textos que apareguen en la prova es correspondran amb els detallats en l'epígraf «gèneres de textos».

- Autenticitat. S'utilitzaran textos originals o adaptats pels especialistes procedents de la premsa o d'altres publicacions. Per tant, es podran modificar aquells elements lèxics o gramaticals que es consideren oportuns.
- Extensió. La normativa estableix un nombre de 250 paraules. No obstant això, a causa de la dificultat de trobar textos autèntics que se cenyisquen exactament a eixe nombre, es podrà utilitzar este com a referent procurant no sobrepassar la mencionada xifra.
- Especificitat del tema. Els textos triats no han de tractar temes que requerisquen l'ús d'un lèxic molt específic que faça difícil la comprensió a un alumnat que no hi estiga familiaritzat. Així, es descartaran temes específics que puguen tractar-se a classe (científics, tècnics, etc.).
- Completesa del text. Es procurarà triar textos complets, és a dir, que encara que siguin fragments de seqüències més àmplies presenten un principi i un final que permeta una comprensió independent.
- Contextualització. El text es presentarà degudament contextualitzat amb un títol (si així es presenta en l'original), i s'indicarà la procedència i la data en cas de ser una informació de premsa.

- Format. S'intentarà respectar el format del document original quan siga possible perquè es puguin utilitzar les marques tipogràfiques com a recursos per a la comprensió.
- Dificultat del lèxic. La paraula o paraules que presenten dificultat per a la comprensió del text seran traduïdes o explicades al peu de text. No obstant això, i perquè es vol potenciar la utilització d'estratègies de comprensió lectora, esta ajuda només s'oferirà si no hi ha pistes en el text que faciliten la comprensió d'estes paraules.

6. Temes

Els temes que apareixen en esta llista han sigut seleccionats del temari seguint el criteri de l'epígraf «especificitat del tema». Els textos triats per a la prova podran tractar els temes següents:

- Medi ambient o ecologia.
- Salut o alimentació.
- Consum.
- Mitjans de comunicació.
- Aspectes de la vida juvenil.
 - Oci, entreteniment (modes, música, etc.).
 - Estudis, problemes, perspectives de treball.
 - Participació social.
- Commemoracions o esdeveniments de repercussió mundial (Jocs Olímpics, etc.).
- Vides, anècdotes, etc., de personatges coneguts.
- Viatges i comunicacions.
- Esports.
- Hàbitat.
- Treball/organització social.
- Paper de l'home i de la dona en la societat.
- conflicte i canvi.
- Tecnologies de la informació i de les comunicacions.

3.2. Criteris generals de correcció

Text d'aproximadament 250 paraules, original o adaptat pels coordinadors.

Part A: Comprensió del text. Valor total d'esta part: 6 punts.

I. **Dos preguntes de comprensió global.** Per a cada pregunta es valorarà en primer lloc la comprensió amb un màxim de 0,5. A continuació, es valorarà la correcció gramatical amb un màxim de 0,5. Valor: 2 punts.

II. **Tres preguntes de verdader o fals.** No es restarà puntuació si la resposta no és correcta. L'estudiant haurà d'identificar el fragment del text que justifica la resposta. La puntuació de 0,5 per ítem englobarà tant la resposta (True/False) com la seua justificació. Valor: 1,5 punts, 0,5 per ítem.

III. **Pregunta de vocabulari.** Entre una llista de sis paraules del text, l'estudiant haurà d'identificar –a partir del context– les quatre paraules que es corresponen amb els sinònims o les definicions que es presenten. Valor: 1 punt, 0,25 per ítem.

IV. **Exercici d'opció múltiple** amb tres ítems, amb tres opcions (a, b, c) cada un. Es demanarà comprensió general i aspectes que hagen d'inferir o interpretar a partir del text. Valor: 1,5 punts, 0,5 per ítem.

Part B. Producció escrita. Valor total d'esta part: 4 punts.

En esta part es podrà demanar que els alumnes produïsquen un text de 130-150 paraules.

En este apartat s'ha de valorar la capacitat de comunicació de l'alumne en un anglés acceptable per a expressar la seua opinió i idees sobre aspectes relacionats amb el text proposat. **Caldrà valorar tot el que de positiu haja pogut aportar l'alumne i no fixar-se només en els errors gramaticals.** Seria fonamental considerar els següents aspectes:

1. Aspectes de caràcter estratègic: amb un màxim de 0,5 punts.
2. Correcció gramatical: amb un màxim d'1,5 punts.
3. Claredat d'expressió i organització textual: amb un màxim d'1 punt.
4. Varietat, riquesa i precisió lèxica: amb un màxim d'1 punt.

ORIENTACIONS PER A CORRECCIÓ DELS ASPECTES ANTERIORS

1. Aspectes de caràcter estratègic

- Presentació clara i ordenada (marges, sagnats, etc.)
- Ortografia correcta
- Text distribuït en paràgrafs
- Ús correcte de signes de puntuació
- Lletra clara i comprensible
- Escrit en tinta
- ...

2. Correcció gramatical

- Orde correcte dels elements fràstics (SVO...)
- Concordances correctes (S-V, pronoms referents...)
- Formes pronominals correctes
- Quantificadors correctes
- Estructuració negativa correcta
- Temps i seqüències verbals adequats i correctes
- Partícules temporals adequades (FOR, SINCE, AGO, ALREADY)
- Ús adequat d'articles (genèrics, específics...)
- Ús correcte del possessiu
- Coneixement dels plurals irregulars
- Ús correcte de modals i defectius
- Invariabilitat dels adjectius (gènere i nombre)
- Ús correcte de les preposicions
- ...

3. Claredat d'expressió i organització textual

- Seqüenciació i organització del text clara i lògica
- No hi ha excessives repeticions
- No és un text confús i fosc

- Ús adequat de connectors per a les diferents idees
- Aproximació al tema coherent i original
- Estructuració de les idees en paràgrafs
- ...

4. Varietat, riquesa i precisió lèxica

- No s'usen paraules inexistents en anglés
- Elecció de termes específics i concrets per a eixe text
- No hi ha confusió entre elements lèxics bàsics
- No hi ha confusió entre categories gramaticals
- No hi ha un abús desmesurat d'expressions idiomàtiques

3.3. Model d'examen

Barem de l'examen

Please answer on a separate sheet of paper.

OPCIÓ A

Part A. Reading Comprehension.

Read the following text:

2009: Charles Darwin's Bicentennial

Charles Darwin (12 February 1809 – 19 April 1882), English naturalist, did poorly in school, and so could not secure employment following his graduation. However, he was able to secure a position as ship's naturalist aboard the H.M.S. Beagle. The Beagle undertook a five year cruise around the world, beginning December 27, 1831 and ending October 2, 1836. During the course of the voyage, Darwin noticed how species changed along the coast of South America, and especially on the Galápagos Islands. Upon returning to England, he published his observations in *A Naturalist's Voyage on the Beagle* (1839). Darwin, reflecting on his observation, developed a theory of evolution.

According to this theory, individual variability means that some organisms have a slight advantage over others. The advantage will allow the organisms to compete better in the "struggle for existence" and produce more offspring, which will inherit the advantageous qualities. The process whereby favourable traits in the most "fit" animals allow it to survive and reproduce, Darwin called "natural selection."

Darwin put off publishing because he knew the theory would arouse great controversy. Therefore, he continued to compile evidence until he received a letter from Alfred R. Wallace in 1858 along with a

memoir on Wallace's own theory of evolution through natural selection. This spurred Darwin to publish *The Origin of Species*. This book revolutionized biology, and is one of the most revolutionary ever published.

Source: scienceworld.wolfram.com

I. Answer the following questions using your own words but taking into account the information in the text. (2 points: 1 point each)

- a. Why did Darwin go aboard the H.M.S. Beagle?
- b. How would you explain what "natural selection" is?

II. Are the following statements true (T) or false (F)? Identify the part of the text that supports your answer by copying the exact passage on the answer sheet. (1.5 point: 0.5 each)

- a) His trip around the world lasted five years.
- b) The theory of evolution states that all animals are equal and develop in a very similar way.
- c) Darwin was not sure of his theory and never published a book.

III. Find a synonym for each of the four words below from these six options: (1 point: 0.25 each)

voyage *species* *advantage* *struggle* *offspring* *traits*

- a. descendant(s)
- b. characteristics, features
- c. battle, fight
- d. journey, trip

IV. Choose a, b, or c, in each question below. Only one choice is correct. (1.5 points: 0.5 each)

1. Darwin ...

- a. found a job very easily after school.
- b. got a job on a ship.
- c. got his first job as a school teacher and then as a ship's naturalist.

2. Natural selection is explained as ...

- a. how animals survive when having certain advantages over other animals.
- b. how animals produce more offspring.
- c. how animals live and develop.

3. Darwin was very confident about his theory ...

- a. and published a book immediately.
- b. and stopped compiling evidence until he received a letter.
- c. and published a book after receiving a letter.

Part B. Write a 130 to 150-word composition. (4 points)

- What measures can be implemented to protect endangered species?

OPCIÓ B

Part A. Reading Comprehension.

Read the following text:

Teenagers and Internet addiction

Today's teenagers are a generation for whom the line between online and real world interaction is practically non-existent. The apotheosis of this is Myspace.com, which began as a social networking site, but which now is 'a nightclub open 24 hours a day, seven days a week'. Myspace currently receives more daily visits than Google and Amazon. The site has 40 million members worldwide, each using their personal page to email and post bulletins, blogs and photos of themselves. It is precisely that creation of identity which has made it such a teen sensation.

It's like a voluntary Big Brother. For millions of teenagers, the Internet is like a drug. And the madness of the Internet and of adolescent hormones can be an especially potent combination. On one occasion, fourteen-year-old Kara met 18-year-old David on Myspace. The relationship, which began as a friendship, intensified on the site. When her parents, who opposed the relationship, tried to cut off her online access to him, her parents were shot dead by the boy.

The Internet fuels fantasy. You can be an Internet warrior, an Internet seductress. Kids are using these sites to act out fantasy. On the Internet, you are allowed the chance to be the best. Besides, lonely, unpopular or troubled teenagers get online and play the roles they want to be. It doesn't matter if anyone is actually reading their postings or not: it just feels good to let it all out, and see it archived forever.

I. Answer the following questions using your own words but taking into account the information in the text. (2 points: 1 point each)

- a. Why being a teenager and using Internet is such a potent combination?
- b. Why were Kara's parents murdered?

II. Are the following statements true (T) or false (F)? Identify the part of the text that supports your answer by copying the exact words on the answer sheet. (1.5 point: 0.5 each)

- a. Teenagers are obsessed with getting their postings read by other teens.
- b. Internet postings at *Myspace* are eventually eliminated by the company.
- c. Nowadays young people don't see the difference between their real life and their virtual life.

III. Find a synonym for each of the four words below from these six options: (1 point: 0.25 each)

Opportunity *craziness* *qualified* *in fact* *promise* *powerful*

- a. actually
- b. chance
- c. potent
- d. madness

IV. Choose a, b, or c, in each question below. Only one choice is correct (1.5 points: 0.5 each)

1. *Myspace* is a sensation because...

- a) teenagers only express their identity there.
- b) teenagers build up a different identity for their life online.
- c) teenagers are aware of the duality of their real and online identities.

2. Kara's parents were shot dead because...

- a) they did not like Kara's boyfriend.
- b) they do not believe in adolescent love through the Internet.
- c) they wanted to stop Kara having any online contact with her boyfriend.

3. Internet fuels fantasy...

- a) because people can be whoever they want to be.
- b) because Internet is a world of magic.

c) because Internet is virtual.

Part B. Write a 130 to 150-word composition. (4 points)

- What do you think about the Internet? Is it really so addictive?

4. Assignatura: Biologia

4.1. Característiques de l'examen

1. L'examen serà únic i comú per a la fase general i per a la fase específica.
2. Constarà de dos opcions A i B. L'estudiant haurà de triar-ne íntegrament una de les dos.
3. Cada opció constarà de quatre parts.
4. Cada part podrà contindre diverses qüestions referides a un o més temes dels proposats en el temari.
5. Cada opció contindrà entre 8 i 10 qüestions.
6. L'examen es valorarà sobre 10 punts, i els punts assignats a cada qüestió figuraran en el text.

4.2. Criteris generals de correcció

1. L'examen constarà de dos opcions A i B, i l'estudiant haurà de triar-ne íntegrament una de les dos.
2. Cada opció contindrà entre 8 i 10 qüestions.
3. El plantejament d'estes qüestions podrà basar-se en un text breu, un dibuix, esquemes i representacions gràfiques.
4. Algunes d'estes qüestions requeriran el coneixement i comprensió dels conceptes, unes altres requeriran la comprensió dels processos científics i unes altres la comprensió de l'aplicació dels coneixements científics.
5. L'examen es valorarà sobre 10 punts, i els punts assignats a cada qüestió figuraran en el text.

4.3. Model d'examen

BAREM DE L'EXAMEN: L'examen consta de dos opcions: A i B. L'alumne/a haurà de triar-ne íntegrament una de les dues. Cada opció consta de quatre parts. Cada part es valorarà sobre 10 punts i els punts assignats a cada qüestió figuraran en el text.

Opció A

Base molecular i fisicoquímica de la vida

1. Quins són els bioelements principals dels éssers vius i quines les propietats que els fan tan adequats per a la vida? Què són els oligoelements? Anomena els més importants. (6 punts)

2. Quins són els bioelements secundaris? Indica molècules en què podem trobar alguns bioelements secundaris. (4 punts)

Estructura i fisiologia cel·lular

1. Esmenta les funcions amb què estan relacionats els orgànuls següents: (2 punts)

- a. Nuclèol
- b. Vacúol
- c. Peroxisoma
- d. Reticle endoplasmàtic llis

2. Fes un esquema i indica els components estructurals de la membrana plasmàtica i esmenta tres propietats de la membrana plasmàtica. (4 punts)

3. Explica la fosforilació oxidativa i la cadena de transport d'electrons (cadena respiratòria). (4 punts)

Herència biològica: Genètica clàssica i molecular

1. Explica els processos de replicació, transcripció i traducció. En quina part de la cèl·lula eucariòtica es produïxen? (6 punts)

2. Fes un esquema que represente la morfologia del cromosoma metafàsic. Quines diferències hi ha amb la del cromosoma anafàsic? (4 punts)

Microbiologia i Immunologia. Aplicacions

1. Explica l'estructura general dels bacteris. (4 punts)

2. Explica la importància dels microorganismes en la indústria i posa'n algun exemple. (3 punts)

3. Relaciona els bacteris amb l'origen dels mitocondris i dels cloroplastos. (3 punts)

Opció B

Base molecular i físicoquímica de la vida

1. Definix el concepte de proteïna i esmenta els principals elements constituents de les proteïnes simples. (3 punts)

2. Què és una proteïna conjugada? Esmenta exemples de proteïnes conjugades. (3 punts)

3. Explica breument les funcions de les proteïnes. (4 punts)

Estructura i fisiologia cel·lular

Llig la frase següent i respon:

Un bacteri és ingerit per mitjà de fagocitosi per un macròfag, i després és digerit en el seu interior...

1. Representa esta activitat amb un dibuix i indica els orgànuls que participen en la ingestió i digestió del bacteri i quines són les seues funcions. (6 punts)
2. Explica la relació que hi ha entre el reticle endoplasmàtic, l'aparell de Golgi i els lisosomes. (4 punts)

Herència biològica: Genètica clàssica i molecular

1. Explica les diferències entre els conceptes següents: (4punts)
 - a) cicle cel·lular / divisió cel·lular
 - b) mitosi/citocinesi
 - c) centròmer/cinetocor
 - d) homozigot/heterozigot
2. Explica les diferències que hi ha entre la composició i l'estructura de l'ADN i l'ARN. (6 punts)

Microbiologia i Immunologia. Aplicacions

1. Definix els conceptes següents: 1) inflamació, 2) immunitat, 3) al·lèrgia. (3 punts)
2. Explica el paper que tenen en el sistema immunitari: 1) els limfòcits B, 2) els macròfags o fagòcits. (4 punts)
3. Explica a què és degut el rebuig en els trasplantaments d'òrgans. (3 punts)

5. Assignatura: Castellano: Llengua i Literatura II

5.1. Característiques de l'examen

L'exercici, d'acord amb el que estableix l'article 9, apartat 1 del Reial Decret 1892/2008, de 14 de novembre, presentarà dos opcions diferents entre les quals l'estudiant haurà de triar-ne una. Les opcions es concreten de la manera següent:

L'alumne haurà de triar entre dos textos (A i B), els dos no especialitzats i de caràcter divulgatiu o informatiu (i més específicament, de naturalesa expositivoargumentativa), amb un màxim de 30 línies. A continuació respondrà a les qüestions següents:

Text A

Comentari de text: 4 punts

1) Tema, organització i resum: 3 punts

2) Valoració del text: 1 punt

Qüestions: 6 punts

1) pregunta sobre el nivell sintàctic: 2 punts

2) pregunta sobre aspectes de cohesió-adequació: 2 punts

3) pregunta sobre literatura: 2 punts

Text B

Comentari de text: 4 punts

1) Tema, organització i resum: 3 punts

2) Valoració del text: 1 punt

Qüestions: 6 punts

1) pregunta sobre els nivells morfològic i lexicosemàntic: 2 punts

2) pregunta sobre aspectes de cohesió-adequació: 2 punts

3) pregunta sobre literatura: 2 punts

5.2. Criteris generals de correcció

I. Comentari de text

I.1. Establiment del tema del text, breu resum del contingut i descripció i explicació de l'esquema organitzatiu –parts temàtiques constitutives del text i articulació d'estes– (3,0 punts):

a) Descripció i explicació de l'esquema organitzatiu del text (1,5 punts).

Comprén: localització i selecció de les idees principals i secundàries, de la tesi i dels arguments, etc., en els diferents paràgrafs; delimitació de les seqüències textuais o parts constitutives, i determinació de l'estructura o organització d'estes.

L'alumne pot descriure i explicar tot això per mitjà de la redacció en diferents paràgrafs o amb un quadro sinòptic, en el qual queden explicitades les tres tasques anteriors relacionades amb la capacitat d'anàlisi.

b) Elaboració del resum del text. Breu resum del seu contingut (1,0 punt).

L'alumne demostrarà la seua capacitat de síntesi produint un text coherent i cohesionat, amb l'extensió adequada i respectant el contingut del text.

c) Establiment del tema o idea central del text (0,5 punts). L'alumne identificarà el tema de què tracta el text o n'assenyalarà la idea central (així mateix, és vàlid indicar la tesi però no s'accepta el títol).

I.2. Explicació i valoració de les idees exposades a partir de la cultura de l'alumne i del seu coneixement del món (1,0 punt).

L'alumne realitzarà la valoració crítica del contingut i l'expressarà per mitjà de seqüències expositives i argumentatives; manifestarà la seua adhesió o rebuig a les idees exposades per l'autor, aportant nous arguments a favor i/o en contra, així com la justificació de l'actualitat o vigència del text i el seu interès general o restringit segons els potencials destinataris.

II. Qüestions

a) Nivells morfològic i lexicosemàntic

Pel que fa a la morfologia, la pregunta versarà sobre la identificació de la categoria lèxica (substantiu, adjectiu, etc.) a la qual pertanyen determinades paraules (tres); la segmentació en els seus components (assenyalant-hi lexemes i morfemes, però indicant el tipus de morfema) i la identificació de la classe a què pertanyen les paraules segons el procediment de formació o estructura (simple, derivada, etc.).

Pel que respecta al nivell lexicosemàntic, la pregunta versarà sobre el significat de paraules contextualitzades. El significat de les paraules es podrà delimitar per mitjà de sinònims o per mitjà de paràfrasis.

b) Nivell sintàctic

Anàlisi sintàctica d'una oració (extensió màxima: dos línies); s'haurà d'indicar la segmentació de proposicions, la funció dels constituents i la classificació de l'oració.

c) Cohesió

La cohesió comprén: cohesió gramatical (dixi, anàfora, catàfora, el·lipsi, relacions temporals, connectors...) i cohesió lèxica (recurrència, substitució, relacions semàntiques, xarxes o camps conceptuals, etc.).

Cal assenyalar exemples presents en el text de tots aquells trets i marques que s'indiquen.

d) Adequació

L'adequació comprén la intencionalitat o propòsit comunicatiu relacionats amb la funció lingüística dominant, amb la modalitat oracional i amb la modalització; la situació comunicativa, que es correspon amb un àmbit d'ús i que requereix un determinat registre o

varietat lingüística; altres peculiaritats de variació diatòpica i funcional que pugen aparéixer en el text; tipus de text i gènere discursiu.

Cal assenyalar exemples presents en el text dels trets i marques que s'indiquen.

e) Literatura

Les preguntes de literatura versaran sobre alguna de les tres obres seleccionades (temàtica, trets d'estil, personatges, connexions d'estes obres amb els autors, moviments literaris i/o èpoques en què s'inscriuen).

Així mateix, la qualificació global de l'exercici podrà incrementar-se fins a un punt o bé disminuir-se fins a dos punts:

- 1) increment, quan la producció escrita de l'alumne siga excel·lent o bé quan valore l'eficàcia comunicativa del text (adequació enunciat-enunciació), quan comente la interdisciplinarietat del contingut (connexió del tema tractat amb altres camps), quan descobreisca alguns trets molt peculiars i específics del text (intertextualitat, ironia, importància de determinades estructures oracionals, progressió temàtica, etc.)...
- 2) disminució: fins a dos punts per qüestions de correcció gramatical i ortogràfica, o per deficiències en altres propietats textuais (adequació, coherència, cohesió). Considerant els dos punts que es poden disminuir de la qualificació final de l'exercici per deficiències en l'expressió escrita (cohesió, coherència, errors ortogràfics, etc.), una falta no és punible; de dos a cinc, es reduïx fins a un punt segons la gravetat, o mig si és d'accentuació; de cinc a deu faltes, es reduïxen dos punts segons la gravetat, o un si és d'accentuació. S'entén per gravetat que es tracte d'errors nous i no de faltes repetides.

5.3. Model d'examen

Baremo:

Comentario del texto: 0-4 puntos

Cuestiones: 0-2 puntos cada una

OPCIÓN A

APROBAR SUSPENDIENDO

Xavier Pericay

Entre las conclusiones aprobadas la semana pasada en Bruselas por el Consejo Europeo en relación con la crisis económica, están las referidas a España. En síntesis, el Consejo le pide a nuestro país que acometa cuanto antes las reformas pendientes -lo que viene a significar, pues somos arte y parte, que España se lo pide a sí misma-. Y el caso es que entre las muchas y variadas reformas que, según esas conclusiones, debemos acometer, destacan las educativas. A todos los niveles. Por un lado, hay que reducir drásticamente el fracaso escolar y aumentar de forma considerable el número de bachilleres. Por otro, hay que adaptar con urgencia la universidad a las exigencias del proceso de Bolonia. Y, además, lo mismo en un caso que en otro, hay que hacerlo con una visión de conjunto, sin que ninguna autonomía quede descolgada, como si eso que llamamos España fuera en verdad un Estado indiviso.

Es cierto que el Consejo se limita a pedir. Pero no deja de resultar significativo que sus peticiones incluyan la necesidad de una reforma del sistema educativo. Si algo hemos tenido en España en los últimos años y en este terreno, han sido precisamente reformas. Tres en dos décadas -por no recular más en el tiempo-. Primero fue la LOGSE en 1990, de gran calado; luego, la efímera y desventurada LOCE en 2002, y finalmente, en 2006, la LOE, versión actualizada de la primera de las tres. Así pues, salvo el breve periodo en que estuvo vigente la LOCE -que devolvía al modelo de enseñanza algo de cordura-, no hemos hecho

sino revolucionar los pilares tradicionales del sistema, hasta el punto de que hoy en día, vistos los resultados del proceso, puede afirmarse, emulando las viejas palabras de Alfonso Guerra y confirmando su pronóstico, que la educación en España ha cambiado tanto que ya no la conoce ni la madre que la parió.

En esas condiciones, ¿qué reforma puede emprenderse para tratar de que los jóvenes españoles -como ocurre en la gran mayoría de países de la UE y del mundo desarrollado- finalicen sus estudios obligatorios con bagaje suficiente y una orientación adecuada para afrontar, o bien la enseñanza posobligatoria e incluso la superior, o bien la formación profesional? Pues, ciertamente, no una reforma que abunde en lo ya existente, en esa costumbre de ir facilitando la promoción de curso en curso aunque el alumno no sepa nada, en ese aprobar suspendiendo, hasta que llega el momento fatal -no importa si en los primeros o en los últimos peldaños- en que se pierde pie.

Claro que, para eso, el Consejo Europeo debería empezar dando ejemplo y no permitiendo que España, en tanto que país miembro, siguiera aprobando y, a un tiempo, suspendiendo.

ABC, 29 de marzo de 2009

I. Comentario crítico del texto (0 - 4 puntos).

I.1. Establecimiento del tema del texto, breve resumen de su contenido y descripción y explicación de su esquema organizativo —partes temáticas constitutivas del texto y articulación de estas— (3 puntos).

I.2. Explicación y valoración de las ideas expuestas a partir de la cultura del alumno y de su conocimiento del mundo (1 punto).

II. Cuestiones (0-2 puntos cada una):

II.1 Analice sintácticamente la siguiente oración: **“El Consejo le pide a nuestro país que acometa cuanto antes las reformas pendientes en materia de educación”**.

II.2. Comente los aspectos más relevantes de la modalización en el texto.

II.3. El esperpento de Valle Inclán y su reflejo en *Luces de Bohemia*.

OPCIÓN B

SERES HUMANOS Maruja Torres

Se debate acerca de si nos habríamos metido en la que estamos de haber mandado las mujeres. O más mujeres. Dejado claro que hacen falta más mujeres en los puestos altos de la política y en la dirección de las empresas, resulta dudoso que la feminidad suponga en sí misma un plus favorable. Como si por el simple hecho de ser mujer ya se poseyeran, de nacimiento, las cualidades necesarias para no conducir los asuntos al abismo: sensatez, capacidad de diálogo, sensibilidad hacia los demás, incapacidad para la especulación... Bueno, eso me parece francamente discriminatorio. Sería como decir que los negros bailan mejor porque están más dotados para el ritmo, o que los árabes pueden fabricar perfumes más interesantes porque tienen

las fosas nasales más anchas, o que ser gay garantiza un olfato impecable para la decoración de interiores. Un disparate.

Sí es cierto que necesitamos otro tipo de personas, de cualquier sexo. Personas con valores distintos, cuyo sentido de la responsabilidad en el mando sea más importante que su tendencia a someterse a la falocracia del poder -en el sentido de mira qué grande que lo tengo, qué grande que soy, qué rico me he hecho-, hasta ahora tan en boga. Hombres y mujeres con principios. Que no contemplen el capital que se les ha dado para administrar, o el territorio político para el que deben trabajar, como un simple medio de autopromoción y de rapiña.

Conozco a unas cuantas mujeres que se consideran feministas y que no le harían ascos a una estafa de la pirámide como la de Madoff.

También conozco a otras que llegaron por sus propios méritos a los aledaños del poder. Una vez allí, al aspirar la viciada atmósfera de las cumbres, vomitaron y se fueron a casa.

Hombres de esta clase también conozco. Aunque menos.

El País, 26 de marzo de 2009

I. **Comentario crítico del texto** (0-4 puntos).

I.1. Establecimiento del tema del texto, breve resumen de su contenido y descripción y explicación de su esquema organizativo –partes temáticas constitutivas del texto y articulación de estas– (3 puntos).

I.2. Explicación y valoración de las ideas expuestas a partir de la cultura del/de la alumno/a y de su conocimiento del mundo. (1 punto)

II. **Cuestiones** (0-2 puntos cada una):

II.1. Analice la estructura interna de las siguientes unidades léxicas, descomponiéndolas en sus formantes morfológicos básicos e indicando expresamente el tipo de morfemas que se advierte en cada caso: “**dudoso**”, “**sensatez**”, “**contemplan**”. A continuación, señale la categoría léxica a las que pertenecen (sustantivo, adverbio, etc.) y la clase en la que se incluyen según su estructura (simple, derivada, etc.). Por último, explique el significado de “**rapiña**” y “**aledaños**” en el contexto en que aparecen.

II.2. Analice la deixis personal y la elipsis como forma de cohesión en el texto.

II.3. El realismo mágico y *La casa de los espíritus*.

6. Assignatura: Ciències de la Terra i Mediambientals

6.1. Característiques de l'examen

L'examen constarà de dos opcions, A i B, amb tres preguntes cada una i quatre qüestions cada una de les preguntes. L'alumne haurà de triar una de les dos opcions proposades i respondre a totes les preguntes i qüestions de l'opció elegida.

Les preguntes podran anar acompanyades, si és el cas, de dibuixos, figures o esquemes en un full accessori.

Les preguntes versaran sobre diferents temes d'acord amb els continguts del BOE i DOGV), i algunes podran tindre caràcter transversal, amb l'objectiu de comprovar que l'estudiant ha adquirit les capacitats que determina el DOGV i, per tant, aniran encaminades a comprovar que l'estudiant:

Comprén el funcionament dels ecosistemes terrestres així com les seues interaccions i pot explicar les repercussions mundials de fets aparentment locals. Coneix les mesures preventives i correctores per a contrarestar les repercussions negatives de les manifestacions energètiques del planeta sobre el ser humà. Sap analitzar les causes dels riscos naturals i coneix mesures per a previndre'ls o corregir-los. Coneix l'existència de límits per a l'explotació d'alguns recursos i sap valorar la necessitat d'adaptar l'ús a la possibilitat de renovació d'estos, així com la rendibilitat global de la seua explotació (utilitats i impactes). Sap investigar els problemes ambientals des d'una perspectiva global, utilitzant mètodes científics, sociològics i històrics. Coneix tècniques de diversa índole (químiques, biològiques, estadístiques...) i noves tecnologies per a abordar problemes mediambientals. Està conscienciat de l'existència de límits en la naturalesa i del seu aprofitament respectant les lleis d'esta, i sap mostrar actituds per a protegir el medi ambient escolar familiar i local.

6.2. Criteris generals de correcció

Els criteris d'avaluació hauran d'atendre que: l'estudiant conega els distints sistemes ambientals i comprenga el medi ambient com a entitat complexa, en conega els límits i reconega l'ecosistema com un sistema interactiu; conega les variables que incidixen en la degradació dels distints sistemes i les tècniques i instruments per a identificar-los; relacione les interaccions energètiques d'origen intern i extern entre si i amb el sistema humà; reconega les repercussions globals de fets d'índole local i sàpia diferenciar, davant d'un problema ambiental, els arguments del model conservacionista i els del desenvolupament sostenible per a abordar-lo, així com que sàpia proposar mesures encaminades a aprofitar els recursos, disminuir els impactes i/o mitigar els riscos.

Les qüestions requeriran respostes curtes, llevat que en l'enunciat se sol·licite "explicar". Cada pregunta es puntuarà sobre 10 i s'atorgarà la mateixa puntuació a cada una de les quatre qüestions (2,5 punts), independentment de la seua dificultat. La nota final de l'examen es calcularà sumant la nota de cada pregunta i dividint el total per tres.

6.3. Model d'examen

BAREM DE L'EXAMEN

L'examen consta de dos exercicis (A i B) amb tres preguntes i quatre qüestions cada una. L'alumne triarà un dels dos exercicis proposats (A o B), i contestarà les preguntes i qüestions de l'opció triada. Cada pregunta es puntuarà sobre 10 (cada qüestió es puntuarà sobre 2,5) i el total es dividirà entre 3

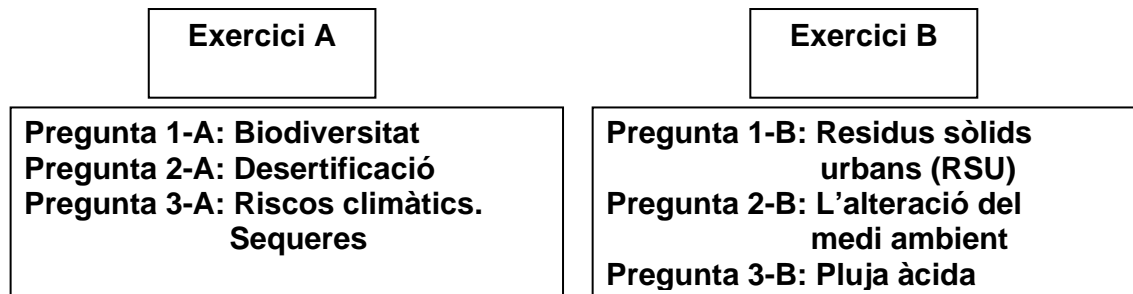

EXERCICI A

PREGUNTA 1A. BIODIVERSITAT O DIVERSITAT BIOLÒGICA (VEGEU FIGURA 1-A)

Qüestió a. Comente la distribució de la biodiversitat de la Terra que es pot observar en el mapa de la figura 1-A (annex figures). Concepte de biodiversitat o diversitat biològica.

Qüestió b. Comente dos raons de la importància de la biodiversitat per al ser humà.

Qüestió c. Anomene tres causes de la pèrdua de biodiversitat i explique'n una.

Qüestió d. Descriga breument 2 mesures per a evitar la pèrdua de biodiversitat.

PREGUNTA 2A. DESERTIFICACIÓ

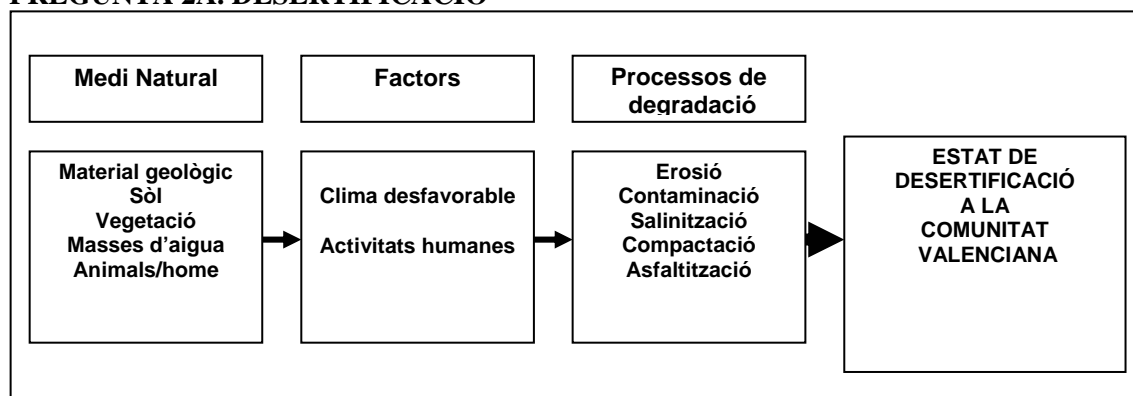

Qüestió a. Què entén per desertificació? (Pot donar una definició que conega o construir-ne una a partir dels components de l'esquema).

Qüestió b. Explique la influència del clima en el procés de desertificació a la Comunitat Valenciana.

Qüestió c. Quins elements del medi natural entre els mencionats en l'esquema estan directament relacionats amb el procés de salinització, i de quina manera actuen sobre este procés?

Qüestió d. Propose 5 mesures concretes que puguin disminuir o frenar el procés d'erosió en el nostre territori.

PREGUNTA 3A. RISCOS CLIMÀTICS. SEQUERES. (VEGEU FIGURA 3-A)

Qüestió a. Observe els mapes de la figura 3-A (annex figures). Quines són les àrees habituals més propenses a la sequera i quines són les àrees de risc de sequera al març de 2005? Comente a què creu que pot ser degut.

Qüestió b. Concepte de sequera. Esmente una causa antròpica que pugui provocar sequera i comente-la breument.

Qüestió c. Enumere cinc conseqüències econòmiques, ambientals i/o socials de les sequeres. Explique'n una.

Qüestió d. Comente breument dos actuacions o solucions de caràcter tècnic i/o personal a l'escassetat de recursos hídrics.

EXERCICI B

PREGUNTA 1B. RESIDUS SÒLIDS URBANS (RSU)

Qüestió a. El consumisme, els articles d'usar i tirar i el desús prematur de mercaderies, juntament amb les activitats quotidianes, ha provocat un increment desmesurat de residus. Faça una llista dels 10 components més freqüents en els residus sòlids municipals.

Qüestió b. Esmente les mesures habituals per aconseguir una reducció dels residus sòlids. Explique'n una.

Qüestió c. Explique el procés de compostatge.

Qüestió d. Avantatges i inconvenients de l'eliminació dels RSU per incineració.

PREGUNTA 2B. L'ALTERACIÓ DEL MEDI AMBIENT

Cap a una estratègia temàtica per a la protecció del sòl. UE 2002.

“Generalment es defineix el sòl com la capa superior de l'escorça terrestre que fa una sèrie de funcions clau, tant mediambientals com socials i econòmiques, que resulten fonamentals per a la vida. Perquè el sòl pugui exercir les seues nombroses funcions, cal mantindre'l en bon estat. No obstant això, hi ha proves que el sòl pot estar cada vegada més amenaçat per una sèrie d'activitats humanes que podrien contribuir a la seua degradació.”

Qüestió a. Segons el text, el sòl exercix diferents funcions. Comente un exemple de cada una d'estes funcions.

Qüestió b. La Unió Europea pretén proposar mesures de protecció i conservació dels sòls. En este sentit, comente els beneficis derivats de la transformació d'un sòl agrícola a forestal.

Qüestió c. Explique els impactes mediambientals que es produïxen després d'un incendi forestal.

Qüestió d. ¿Creu que el manteniment de la biodiversitat pot tindre efectes positius sobre la conservació dels sòls, per què?

PREGUNTA 3B. PLUJA ÀCIDA

Qüestió a. Què entén per pluja àcida?

Qüestió b. Hi ha causes naturals i antròpiques que la provoquen, però quines creu que són les més rellevants? Comente'n dos.

Qüestió c. Quins efectes té la pluja àcida sobre les plantes? I sobre els sòls? Explique'ls.

Qüestió d. Quines mesures per a la reducció de la pluja àcida podria aconsellar?

FIGURES EXERCICI A

FIGURA PREGUNTA 1-A



FIGURA PREGUNTA 3-A



Font: Institut Nacional de Meteorologia

(A) Valors mitjans de precipitació (en mm) en la Península Ibèrica, en el període 1940/41 a 1995/96.

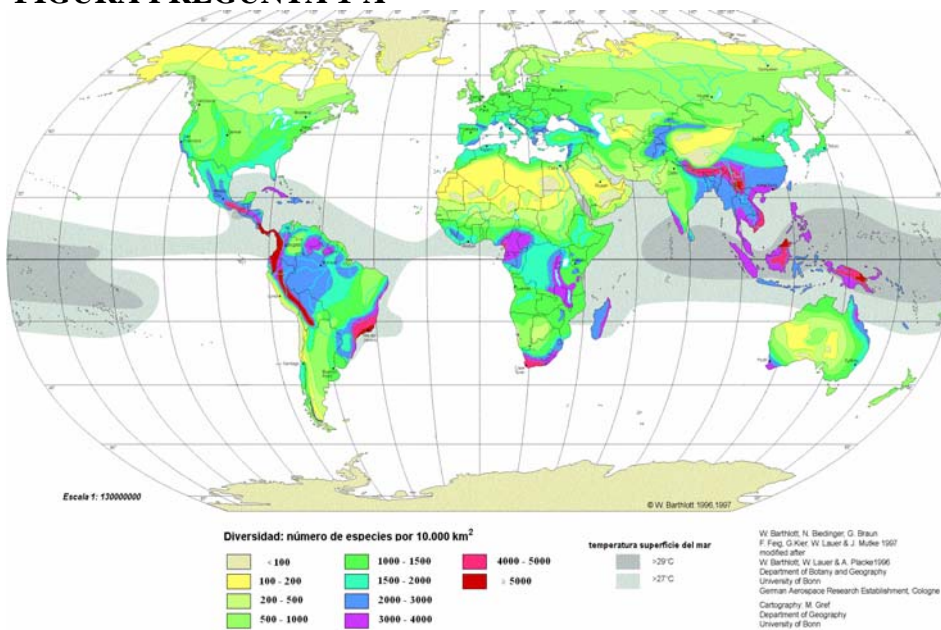
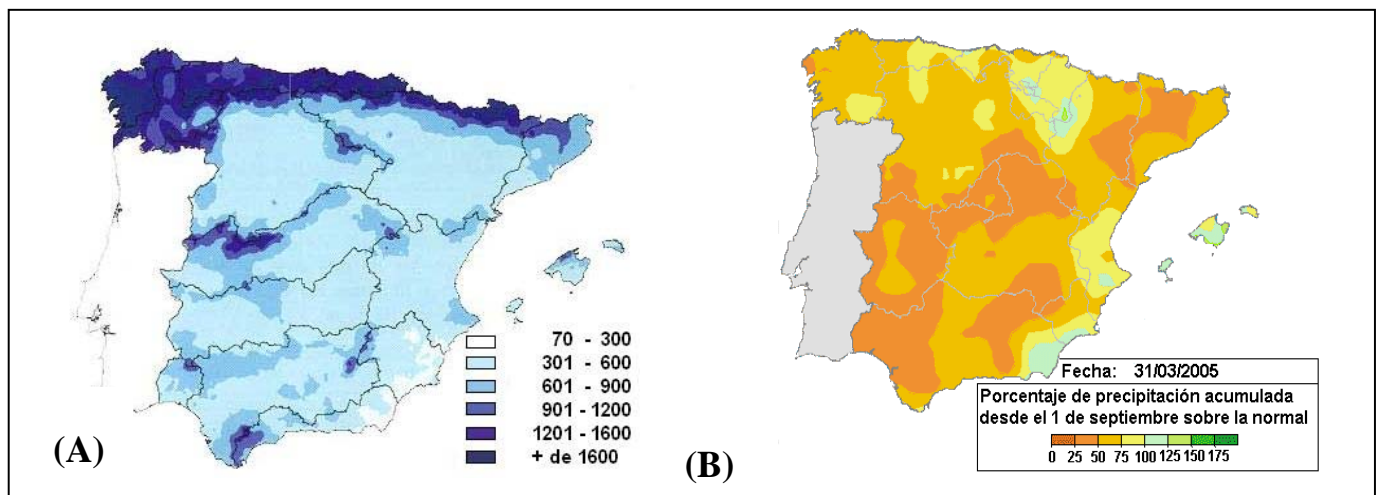
(B) Percentatge de precipitacions acumulades des de l'1 de setembre de 2004 fins al 31 de març de 2005, sobre els valors normals.

7. Assignatura: Dibuix Artístic II

7.1. Característiques de l'examen

La prova consistirà en la realització de un dibuix, seguint les indicacions de qualsevol dels enunciats de l'examen: opcions A o B, i partint de un model presentat a l'efecte.

- CADA MODEL CONSTARÀ D'UN MÀXIM DE TRES OBJECTES DELS QUE ES DESCRUEEN A CONTINUACIÓ, DISPOSATS A UNA ALTURA QUE FACILITE L'EXPRESSIÓ TRIDIMENSIONAL, SOBRE BASE I FONS DE TELA O CARTOLINA.
- ELS OBJECTES PER ALS MODELS SERAN DE DIFERENTS MATERIALS, GRANDÀRIES I/O TEXTURES: vidre, ceràmica, plàstic..., en objectes que no excediran els 60 cm en qualsevol de les magnituds bàsiques (alt. ampl. i prof.), com ara gerros, cànters, botelles, papereres, etc.
- LA UNIVERSITAT FACILITARÀ EL PAPER PER A L'EXAMEN (tipus Ingres) de 70 × 50 cm.
- LA TÈCNICA SECA: carbó vegetal o comprimit.

Altres materials necessaris per a la realització de la prova, és a saber: carbó natural o comprimit, paper tipus "continu" o cartolina de 50 × 70 cm per a folrar el tauler de dibuix, esfumins i fixador, o altres, els hauran d'aportar els/les estudiants.

7.2. Criteris generals de correcció

CRITERIS DE CORRECCIÓ

1r. Relació dels objectes representats amb la mida del paper.

2n al 7m. Captació *i expressió* de:

- les formes
- el volum
- les llums i les ombres
- les proporcions
- l'espai
- les textures.

8u. Grau d'expressivitat del dibuix.

9é. Correcte ús dels materials i les tècniques.

PUNTUACIÓ DE L'EXERCICI

La puntuació de cada exercici està fixada, quant als valors percentuals, en el seu enunciat, per a informació de l'alumne, i amb un repartiment que, contenint tots els criteris de correcció, reforça aquells que són més rellevants en cada una de les opcions. Els criteris de correcció estan agrupats en els tres ítems que s'expressen a continuació.

Els ítems que resumixen els criteris de correcció més amunt indicats, i que apareixen en el plantejament de l'exercici d'examen, són:

1. Encaix, composició i proporcions.....%
 2. Espacialitat i volum; textures i clarobscur.....%
 3. Expressivitat i tècnica.....%
- (1+2+3) = 100% = 10

7.3. Model d'examen

OPCIÓ A

EXERCICI DEL NATURAL

A partir del model proposat, realitza un dibuix en què s'accentue l'efecte produït per les llums i les ombres.

CONTINGUT DEL PROBLEMA

El dibuix haurà de ressaltar el volum dels objectes per mitjà de la seua valoració tonal.

MATERIALS I UTENSILIS DE TREBALL

- Paper de tipus Ingres de 70 × 50 cm
- Carbó natural o comprimit
- Esfumins

VALORACIÓ

| | |
|---|-----|
| Encaix, composició i proporcions..... | 40% |
| Espai i volum; textures i clarobscur..... | 50% |
| Expressivitat i tècnica..... | 10% |

OPCIÓ B

EXERCICI DEL NATURAL

A partir del model proposat, realitza un dibuix en què, mantenint la proporció dels objectes, en modifiques la composició.

CONTINGUT DEL PROBLEMA

Interpretació del model en la seua composició reforçant el volum dels objectes per mitjà de la seua valoració tonal.

MATERIALS I UTENSILIS DE TREBALL

- Paper de tipus Ingres de 70 × 50 cm
- Carbó natural o comprimit
- Esfumins

VALORACIÓ

| | |
|---|-----|
| Encaix, composició i proporcions..... | 30% |
| Espai i volum; textures i clarobscur..... | 40% |
| Expressivitat i tècnica..... | 30% |

8. Assignatura: Dibuix Tècnic II

8.1. Característiques de l'examen

S'oferiran a l'alumne dos exercicis dels quals n'haurà de triar i realitzar un.

Cada un dels exercicis estarà compost de les parts següents:

A) Es plantejarà una prova que corresponga als continguts de geometria i/o d'art i dibuix tècnic.

A partir d'una reproducció d'una obra d'art (pintura, escultura o arquitectura) en què s'aprecien clarament elements del dibuix tècnic, s'hauran d'identificar estos, o s'haurà de reproduir alguna de les construccions geomètriques que s'han utilitzat per a executar-la i que s'aprecie en la reproducció proporcionada.

B) Es plantejarà una prova que corresponga als continguts de geometria.

C) Es plantejarà una prova que corresponga als continguts de sistemes de representació (sistema dièdric).

D) Es plantejarà una prova que corresponga als continguts de sistemes de representació (vistes i perspectives) i normalització.

-Les **tècniques gràfiques** estaran presents al llarg de tota la prova.

El temps màxim per a realitzar la prova serà de **90 minuts**.

Valoració

La suma de l'apartat A i el B equivaldrà a 4/10 del total. Si la pregunta de l'apartat A és d'art i dibuix tècnic, este apartat equivaldrà a 1/10 del total i l'apartat B de geometria a 3/10 del total. En el cas que els dos apartats siguin de geometria cada un equivaldrà a 2/10 del total.

L'apartat C equivaldrà a 3/10 del total.

L'apartat D equivaldrà a 3/10 del total.

8.2. Criteris generals de correcció

En la correcció es valorarà:

- El grau de precisió, claredat i objectivitat en les resolucions gràfiques.
- Els treballs auxiliars.
- Tots i cada un dels passos, fins a obtindre el resultat final.
- La qualitat de l'acabat.

- La comprensió i representació de formes, i l'ús correcte de les normes.
- El grau d'originalitat en la proposta que en requerisca.
- L'apreciació d'elements del dibuix tècnic en obres d'art.

Es mantenen els mateixos criteris generals de correcció que hi havia establits.

Els criteris específics de correcció de les proves es poden consultar en la web de la conselleria per a cada una de les propostes de cursos anteriors.

8.3. Model d'examen

OPCIÓ A

1. Geometria perspectiva de portes i corredors. LUIS PABÓN

En la reproducció proposada:

Indique: sistema de representació, indicant la línia de l'horitzó i els punts de fuga, si n'hi ha.
Analitze la presència del mòdul auri. (1 PUNT).



2. Dibuixi el traçat de tangències del croquis a escala 1:1.
Indique els centres dels arcs que s'han de traçar i els punts de tangència. No esborri les operacions auxiliars que permeten determinar-los. (3 PUNTS)

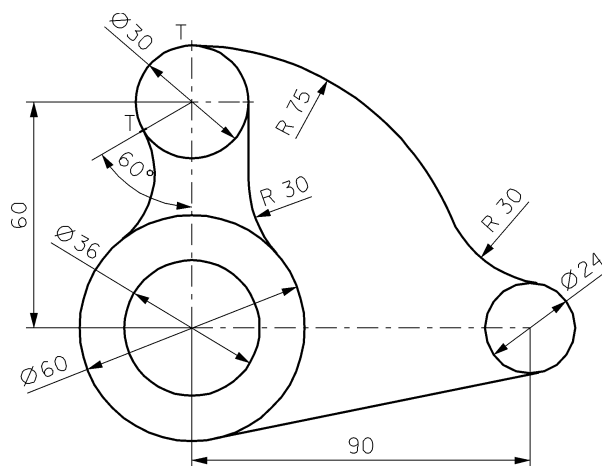

3. Determine la projecció del pla β , projectant vertical, que passa pel punt $P(22, 0, 0)$ i pel punt $N(-30, 30, 38)$. Determine les projeccions del prisma hexagonal recte situat sobre el pla horitzontal de projecció de 38 mm d'alçada, 17 mm de costat i amb el centre de la base en el punt $O(-23, 43, x)$, de tal manera que dos dels costats de la base són perpendiculars al pla vertical. Determine les projeccions i la verdadera magnitud de la secció produïda pel pla β sobre el prisma. (3 PUNTS)

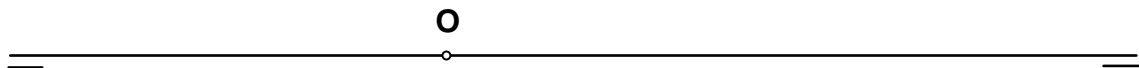

4. Dibuixi a **escala 4:3** l'alçat, la planta i la vista lateral esquerra de l'objecte donat per la perspectiva isomètrica a escala 1:1 i sense coeficients de reducció. Utilitze com a alçat la vista segons A. Prengi les mides directament de la figura. Realitze'n l'acotació completa segons les normes. Es valorarà l'ús de l'escala gràfica. (3 PUNTS)

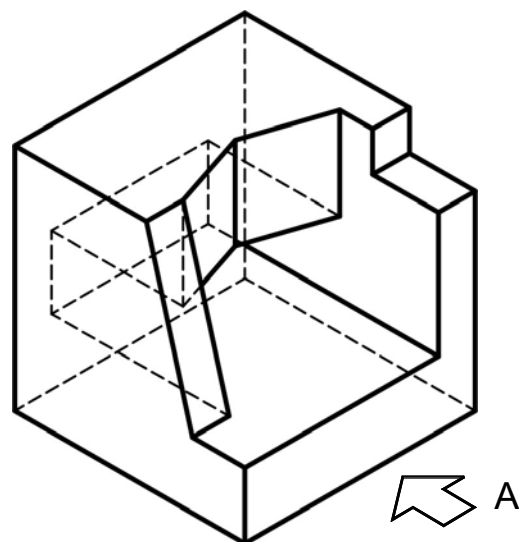

OPCIÓ B

1. Dibuixi el traçat de tangències del croquis a **escala 1:1**. Indique els centres dels arcs que s'han de traçar i els punts de tangència. No esborri les operacions auxiliars que permeten determinar-los. (2 PUNTS)

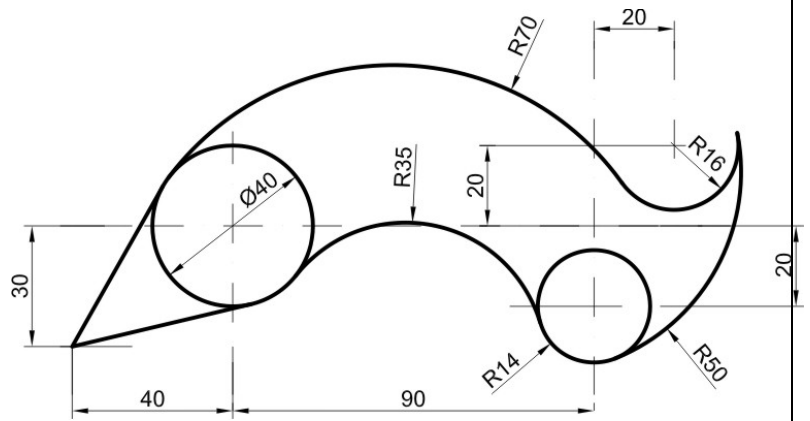

2. Obtinga un punt de l'interior del triangle des d'on siga possible veure'n els tres costats amb un mateix angle. (2 PUNTS)

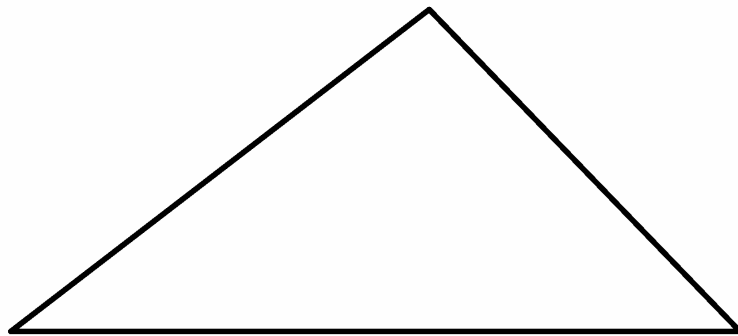

3. Sistema dièdric. Considerats els punts "A", "B" i "P", determine:

- a) La recta "r" definida pels punts "A" i "B".
- b) La recta "s" paral·lela a l'anterior i que passa pel punt "P".
- c) El pla α , que conté els tres punts

(3 PUNTS)

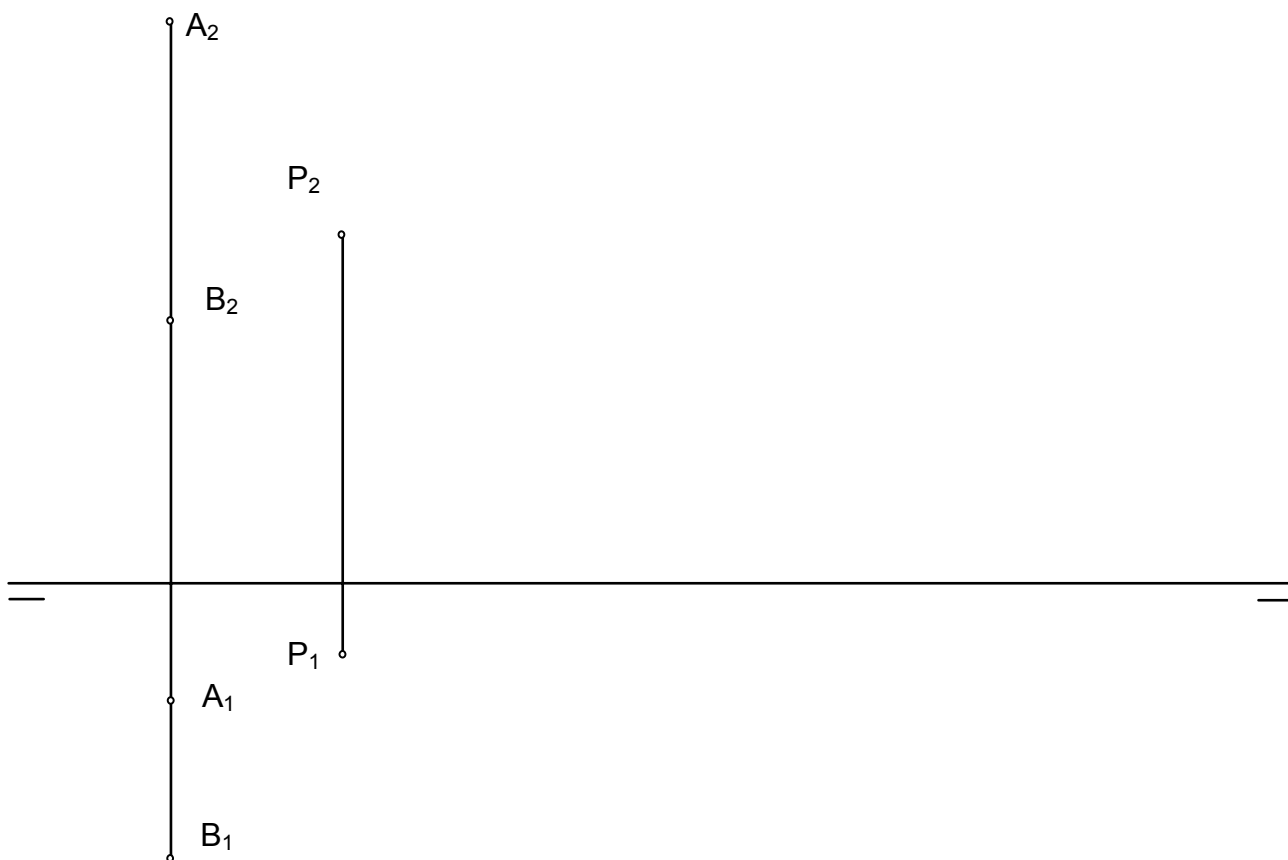

4. Considerant un sòlid per les vistes en el sistema del primer diedre, dibuixeu-ne la perspectiva isomètrica, amb totes les arestes ocultes, a **escala 15:7**, sense aplicar-hi coeficients de reducció. Es valorarà l'ús de l'escala gràfica. Preneu les mides directament sobre la figura. (3 PUNTS)

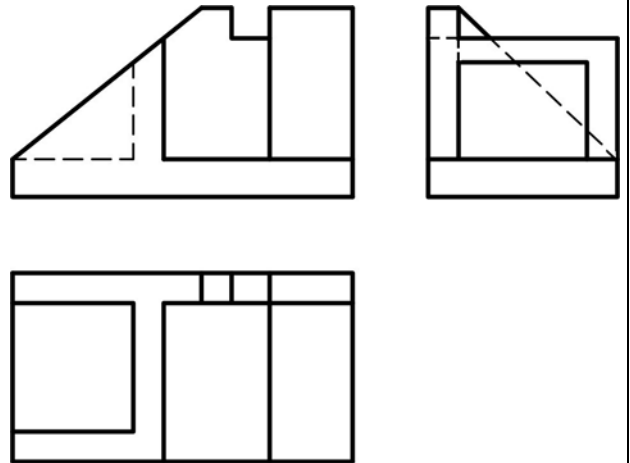

9. Assignatura: Disseny

9.1. Característiques de l'examen

Com que el temari de l'assignatura de Disseny (abans, Fonaments del Disseny) té en compte tres vessants temàtics diferenciats (disseny gràfic, disseny de productes i disseny d'interiors), i considerant que hi ha una part teòrica i una altra de pràctica, les proves han de desenrotllar-se per mitjà d'opcions que integren una part teòrica i una altra de pràctica.

1. La part teòrica consisteix a respondre i raonar una de les tres qüestions que es plantegen a partir de la imatge proposada. La dita imatge pot tindre relació amb qualsevol dels tres vessants del disseny, és a dir, que hi pot haver una imatge d'un cartell, o una imatge d'un producte industrial, o una imatge d'interiorisme. Les qüestions es referiran a aspectes del que la imatge expresse en relació amb el temari de l'assignatura.
El valor d'esta part serà de dos punts sobre deu. Es recomana una dedicació màxima de quinze minuts.
2. La part pràctica consisteix a desenrotllar un disseny, bé de l'àmbit gràfic o bé de l'àmbit del producte. Es descarta la prova pràctica del disseny d'interiors a causa de la seua complexitat pel que fa al temps disponible per a la prova. La prova de disseny gràfic podrà consistir a dissenyar caràtules frontals de discos compactes, portades frontals de llibres, targetes publicitàries, etc., dissenyar logotips senzills, pictogrames o elements gràfics de senyalització i altres exercicis semblants de disseny. La prova de disseny de producte podrà consistir a dissenyar un objecte senzill, com un tamboret, un porta-rotllos de cuina, un flascó o un envàs, així com altres objectes d'ús quotidià amb els quals estiguen familiaritzats els estudiants. En esta prova caldrà elaborar distints dibuixos i esbossos fins a aconseguir resoldre el disseny, que s'expressarà amb les tres vistes principals de l'objecte dissenyat, les seues cotes fonamentals, i una perspectiva lineal, tot a mà alçada. Opcionalment, es podran utilitzar instruments de dibuix (escaires, cartabons, compàs, etc.) i també serà optatiu el tractament de la perspectiva per mitjà de clarobscur o color.
El valor d'esta part serà de huit punts sobre deu. Es recomana una dedicació d'una hora i quinze minuts.

Ateses les característiques peculiars dels tres temes, en una prova es poden donar les possibilitats següents:

POSSIBILITAT 1

Opció A:

- *Primera part:* preguntes sobre la imatge del disseny d'un cartell o d'una portada de llibre o d'una caràtula de disc
- *Segona part:* prova pràctica de disseny de producte

Opció B:

- *Primera part:* preguntes sobre la imatge del disseny d'interiors
- *Segona part:* prova pràctica de disseny gràfic

POSSIBILITAT 2

Opció A:

- *Primera part:* preguntes sobre la imatge del disseny d'un producte (electrodomèstic, moble, il·luminació, etc.)
- *Segona part:* prova pràctica de disseny gràfic

Opció B:

- *Primera part:* preguntes sobre la imatge del disseny d'interiors
- *Segona part:* prova pràctica de disseny de producte

En tot cas, sempre es garantirà l'existència d'alguns dels vessants del disseny, però en cap de les opcions coincidiran dos temàtiques iguals, com ara preguntes sobre una imatge d'un cartell en la primera part i, en la segona, l'elaboració d'un disseny gràfic.

9.2. Criteris generals de correcció

AVALUACIÓ. CRITERIS DE CORRECCIÓ

- El nivell d'anàlisi i la capacitat de raonament i síntesi de les qüestions que s'han respost
- L'apreciació dels elements característics i determinants dels dissenys que es proposen
- El grau d'originalitat
- L'ús correcte de materials i tècniques
- L'adequació del disseny fet amb el plantejament de la proposta
- L'encertada selecció de criteris i principis de configuració formal en funció del disseny que es realitzi
- El procés d'elaboració del disseny
- La qualitat i acabat de la presentació

9.3. Model d'examen

D'esta assignatura hi ha dos exàmens complets pel fet que l'estructura de l'examen pot tindre dos possibilitats.

EXAMEN 1

BAREM DE L'EXAMEN: L'exercici teòric (primera part) es valorarà sobre dos punts i l'exercici pràctic (segona part) es valorarà sobre huit punts. La suma de les dos parts constituirà la nota global.

OPCIÓ A - PRIMERA PART

Respondre a una de les tres qüestions plantejades en relació amb la imatge del producte.

Cartell *Ciudad de Juárez*, dissenyat per Alejandro Magallanes (Mèxic, 2002).

1. Explica el significat del cartell a partir de la imatge de la figura.
2. Per què l'autor del cartell emprà dos tintes només i, per què, precisament estes?
3. Definix si la imatge del cartell és estàtica o dinàmica i raona la resposta.



OPCIÓ A - SEGONA PART

DISSENY DE PRODUCTE

Dissenya un dispensador de tovallons de paper per a un establiment hostaler (cafeteria, bar o restaurant).

REQUISITS FONAMENTALS:

- El dispensador o contenidor de tovallons de paper haurà de considerar els elements fonamentals que el constitueixen perquè el seu possible maneig i ús siguin efectius: dimensions i forma.
- La superfície de l'objecte dissenyat podrà servir per a publicitar la marca d'un producte relacionat amb l'hostaleria o per a mostrar la imatge corporativa de l'establiment.
- El disseny formal del dispensador de tovallons de paper podrà generar-se a partir de volums geomètrics o de formes orgàniques indistintament, per bé que el resultat haurà de ser tan sintètic com siga possible.

FORMAT: Es presentaran els esbossos gràfics i dissenys preparatoris a mà alçada (perspectives, projeccions ortogonals, etc.) en format DIN A4.

TÈCNICA LLIURE: Es presentaran les projeccions ortogonals principals amb les cotes fonamentals, així com una perspectiva lineal a mà alçada. Opcionalment, la perspectiva podrà tindre un tractament de clarobscur, si es tracta de tècnica monocromàtica, o un tractament de color en el cas d'emprar tècniques cromàtiques. En qualsevol cas, les tècniques d'expressió plàstica seran lliures sobre un suport DIN A4.

OPCIÓ B - PRIMERA PART

Respondre a una de les tres qüestions plantejades en relació amb la imatge d'interiorisme.

Interior de l'edifici MACBA, dissenyat per l'arquitecte Richard Meier (Barcelona, 1995).

1. Explica quin tipus d'espai es mostra i les sensacions que transmet.
2. Definix distints tipus de recorreguts en este lloc i comenta breument la distribució dels itineraris.
3. Explica quin tipus d'il·luminació s'aprecia, i quines sensacions produïx el color d'este espai.



OPCIÓ B - SEGONA PART

DISSENY GRÀFIC

Dissenyar un logotip per a un grup editorial el nom hipotètic del qual és BIBLIOMANIA.

REQUISITS FONAMENTALS:

- El logotip haurà de poder-se ampliar o reduir, sense perdre la identitat visual, a fi d'utilitzar-lo com a capçalera en etiquetes, sobres, fulls, segells de marca, etc.
- El logotip haurà d'estar constituït per tres tints planes diferents i tractarà de sintetitzar una imatge simbòlica respecte a la idea dels llibres, de la cultura i del coneixement o de la imatge impresa en qualsevol dels seus aspectes.
- No és imprescindible que el nom del grup editorial forme part integrant del logotip, però en tot cas haurà de ser possible adaptar-lo al logotip sense que este patisca un canvi d'imatge.

FORMAT: Es presentaran els estudis gràfics i dissenys preparatoris en format DIN A4. Les dimensions del disseny definitiu, en full a banda i també en format DIN A4, no podran excedir els 25 cm ni podran ser menors de 15 cm.

TÈCNICA LLIURE: Es pot realitzar amb les tècniques que es desitge i a color sobre un suport DIN A4. Caldrà justificar breument l'elecció de les tints i els criteris per a l'elecció de la composició final o de les formes utilitzades.

EXAMEN 2

BAREM DE L'EXAMEN: L'exercici teòric (primera part) es valorarà sobre dos punts i l'exercici pràctic (segona part) es valorarà sobre huit punts. La suma de les dos parts constituirà la nota global.

OPCIÓ A - PRIMERA PART

Respondre a una de les tres qüestions plantejades en relació amb la imatge del cartell.

Llavadora "Zoe", dissenyada per Roberto Pezzetta, en col·laboració amb Zanussi Industrial Design Center.

1. Explica les diferències de la forma d'esta llavadora respecte a les llavadores convencionals i definix quin tipus de volum representa.
2. Explica les sensacions que transmet la forma d'este electrodomèstic i el color predominant.
3. Enumera els pros i els contres d'este producte pel que fa a l'usuari.



OPCIÓ A - SEGONA PART

DISSENY GRÀFIC

Dissenyar un logotip per a un grup editorial el nom hipotètic del qual és BIBLIOMANIA.

REQUISITS FONAMENTALS:

- El logotip haurà de poder-se ampliar o reduir, sense perdre la identitat visual, a fi d'utilitzar-lo com a capçalera en etiquetes, sobres, fulls, segells de marca, etc.
- El logotip haurà d'estar constituït per tres tints planes distintes i tractarà de sintetitzar una imatge simbòlica respecte a la idea dels llibres, de la cultura i del coneixement o de la imatge impresa en qualsevol dels seus aspectes.
- No és imprescindible que el nom del grup editorial forme part integrant del logotip, però en tot cas haurà de ser possible adaptar-lo al logotip sense que este patisca un canvi d'imatge.

FORMAT: Es presentaran els estudis gràfics i dissenys preparatoris en format DIN A4. Les dimensions del disseny definitiu, en full a banda i també en format DIN A4, no podran excedir els 25 cm ni podran ser menors de 15 cm.

TÈCNICA LLIURE: Es pot realitzar amb les tècniques que es desitge i a color sobre un suport DIN A4. Caldrà justificar breument l'elecció de les tints i els criteris per a l'elecció de la composició final o de les formes utilitzades.

OPCIÓ B - PRIMERA PART

Respondre a una de les tres qüestions plantejades en relació amb la imatge d'interiorisme.

Interior de l'edifici MACBA, dissenyat per l'arquitecte Richard Meier (Barcelona, 1995).

1. Explica quin tipus d'espai es mostra i les sensacions que transmet.
2. Definix distints tipus de recorreguts en este lloc i comenta breument la distribució dels itineraris.
3. Explica quin tipus d'il·luminació s'aprecia, i quines sensacions produïx el color d'este espai.



OPCIÓ B - SEGONA PART

DISSENY DE PRODUCTE

Dissenyar un dispensador de tovallons de paper per a un establiment hostaler (cafeteria, bar o restaurant).

REQUISITS FONAMENTALS:

- El dispensador o contenidor de tovallons de paper haurà de considerar els elements fonamentals que el constitueixen per a que el seu possible maneig i ús siguin efectius: dimensions i forma.
- La superfície de l'objecte dissenyat podrà servir per a publicitar la marca d'un producte relacionat amb l'hostaleria o per a mostrar la imatge corporativa de l'establiment.
- El disseny formal del dispensador de tovallons de paper podrà generar-se a partir de volums geomètrics o de formes orgàniques indistintament, per bé que el resultat haurà de ser tan sintètic com siga possible.

FORMAT: Es presentaran els esbossos gràfics i dissenys preparatoris a mà alçada (perspectives, projeccions ortogonals, etc.) en format DIN A4.

TÈCNICA LLIURE: Es presentaran les projeccions ortogonals principals amb les cotes fonamentals, així com una perspectiva lineal a mà alçada. Opcionalment, la perspectiva podrà tindre un tractament de clarobscur, si es tracta de tècnica monocromàtica, o un tractament de color en el cas d'emprar tècniques cromàtiques. En qualsevol cas, les tècniques d'expressió plàstica seran lliures sobre un suport DIN A4.

10. Assignatura: Economia de l'Empresa

10.1. Característiques de l'examen

L'examen, tant per a la fase general com per a l'específica, serà únic i s'estructurarà en dos opcions (A i B), cada una de les quals constarà de dos parts:

-**Part I:** sis preguntes teòriques.

-**Part II:** dos exercicis numèrics dels temes següents:

- Tema 5. Càlcul de productivitat dels factors, productivitat global de l'empresa i costos. Eficiència tècnica i econòmica. Període mitjà de maduració. Funcions de costos. Funcions d'ingressos. Llindar de rendibilitat. Decisió de produir.
- Tema 7. Elaboració i interpretació d'un balanç i del compte de pèrdues i guanys. PGC (només el concepte i l'estructura). Fons de maniobra. Anàlisi econòmica i financera del balanç: ràtios econòmiques i financeres.
- Tema 8. Càlcul de la rendibilitat d'un projecte d'inversió: Valor Actual Net, Taxa Interna de Rendibilitat (només amb dos anys). Termini de recuperació. Actualització i capitalització.

DURACIÓ DE L'EXAMEN

El temps màxim per a fer l'examen és d'una hora i mitja. No podran usar-se calculadores que siguin programables, gràfiques, ni amb capacitat per a emmagatzemar o transmetre dades.

10.2. Criteris generals de correcció

CRITERIS GENERALS DE CORRECCIÓ

Part I: Es valorarà que el contingut siga correcte, complet, la claredat de l'exposició i la coherència en la identificació i/o explicació de la qüestió plantejada. Cada qüestió teòrica puntua un màxim d'1 punt.

Part II: Es valorarà la identificació correcta del problema, l'execució tècnica, el desenrotllament i la interpretació dels resultats. Cada exercici numèric puntua un màxim de dos punts.

10.3. Model d'examen

BAREM DE L'EXAMEN: Cada qüestió teòrica puntua un màxim d'1 punt. Cada exercici numèric puntua un màxim de 2 punts.

OPCIÓ A

Part I. Conteste les qüestions teòriques següents:

1. Quines són les principals àrees funcionals de l'empresa? Indique breument en què consistix cada una.
2. Com es classifiquen les empreses segons la propietat del capital?
3. Moltes vegades les empreses generen externalitats, que poden ser positives o negatives. Què s'entén per "externalitat"? Pose exemples d'externalitat positiva i negativa.
4. A continuació té tres opcions que mostren factors de localització i dimensionament de l'empresa. Diga quin és incorrecte i per què.

- Les empreses busquen emplaçaments que ajuden a incrementar els resultats i beneficis, per la qual cosa optaran per aquelles localitzacions que tinguen menors costos laborals.
 - Les empreses opten per aquelles localitzacions que s'afavorixen per factors polítics, com ara per exempció d'impostos i subvencions.
 - Els factors ambientals (climatologia) i geogràfics (prop de la costa o de nuclis urbans) fan que les empreses preferisquen els països en via de desenvolupament als desenvolupats.
- Explique breument les diferències entre els mètodes de valoració d'inversions VAN i TIR.
 - Quina informació bàsica proporciona el balanç de situació? D'on procedeix la informació?

Part II. Resolga els exercicis numèrics següents:

Problema 1. Una empresa es dedica a la producció d'un bé de consum X, per a la qual cosa combina distintes quantitats de capital productiu i treball. Es disposa de la següent informació relativa als processos productius disponibles per a l'empresa:

| | <i>Capital</i> | <i>Treball</i> | <i>Unitats de producte total</i> |
|-----------------|----------------|----------------|----------------------------------|
| <i>Procés 1</i> | 100 | 50 | 1.000 |
| <i>Procés 2</i> | 100 | 75 | 1.000 |
| <i>Procés 3</i> | 75 | 75 | 1.000 |

Si, a més, se sap que el cost unitari per la utilització del capital és $r=10$ i que el salari és $w=5$, així com que el producte final es ven a un preu $p_x=8$, responga a les qüestions següents:

- Són tots els processos tècnicament eficients? I econòmicament?
- Calcule la productivitat mitjana del capital i del treball en aquells processos econòmicament eficients.
- Calcule els costos totals, variables i fixos en aquells processos econòmicament eficients.
- Quina serà la productivitat global?

Problema 2. L'empresa Todocafé SA presenta el 31 de desembre de l'any 2009 les següents partides desordenades, en euros:

| | |
|--------------------------|--|
| Equips informàtics 2.000 | Proveïdors 4.000 |
| Terrenys 300.000 | Amortització acumulada 35.000 |
| Capital 140.000 | Deutes a ll/t amb entitats de crèdit 130.000 |
| Reserves 55.000 | Mercaderies 45.000 |
| Maquinària 60.000 | Clients 7.000 |
| Mobiliari 18.000 | Efectes comercials a pagar 21.000 |
| Bancs 15.000 | |

- Calcule el resultat de l'exercici.
- Elabore el balanç agrupant les masses patrimonials més representatives.
- Calcule el fons de maniobra i indique quina és la posició d'equilibri de l'empresa. Justifique la resposta.

OPCIÓ B

Part I. Conteste les següents qüestions teòriques:

- Compare tres característiques de les societats limitades i les societats anònimes.
- Assenyal la diferència que hi ha entre majorista i detallista. Pose un exemple de cada una.
- Què és l'eficiència tècnica relativa a un procés productiu? Definisca-la i plantege'n un exemple.
- Assenyal quina és l'opció incorrecta i per què ho és:
 - Les empreses creen necessitats a través de la creació de productes.
 - Les empreses estimulen la demanda de productes i servicis que satisfacen les necessitats dels consumidors.
 - La funció comercial busca maximitzar les vendes intentant generar satisfacció en els consumidors.
- Explique les diferències entre Passiu i Patrimoni Net.
- Què és l'autofinançament? Descriga els tipus que hi ha i pose'n un exemple.

Part II. Resolga els següents exercicis numèrics:

Problema 1. Yolanda García té en el banc 20.000 euros, el qual li proposa invertir-los en un fons d'inversió de renda fixa durant 2 anys, amb una rendibilitat anual garantida del 9%.

Una altra alternativa d'inversió que se li presenta és utilitzar els 20.000 euros per a muntar una floristeria en un local llogat, en la qual espera vendre una mitjana de 600, 650 i 800 plantes en els anys 1, 2 i 3, a un preu de venda mitjà, cada una, de 35 euros.

Considera uns costos fixos anuals de lloguer del local i personal de 7.000 euros i uns costos variables unitaris per la compra de les plantes de 12 euros/unitat.

Al final del tercer any espera vendre el mobiliari invertit en la floristeria per 1.500.

Suposant uns ingressos i gastos al comptat:

- a. Determine els paràmetres de la inversió i represente'ls gràficament en un esquema temporal.
- b. Dibuixe la corba del VAN en funció del tipus d'interés, sabent que talla l'eix d'abscisses en el punt 16%, i calculant únicament el punt de tall amb l'eix d'ordenades.
- c. Quina alternativa d'inversió és més rendible? Per què?
- d. En el cas que la rendibilitat de la inversió en la floristeria fóra del 20%, i els fluxos de caixa foren els mateixos, quin seria el valor del desembossament inicial?

Problema 2. L'empresa Xerry's SA té una producció anual per valor de 50.000 €, per la qual va obtenir uns ingressos de 70.000 € (va vendre la producció de l'últim exercici en la seua totalitat durant el mateix exercici). Per a realitzar esta producció, va comprar i va consumir 15.000 € en matèries primeres durant tot l'exercici. En termes mitjans, el valor dels productes en curs d'elaboració és de 5.000 €. La política de l'empresa és mantindre un nivell mitjà d'existències en magatzem de 3.000 €, i un nivell mitjà de productes acabats per valor de 6.250 €. Durant l'últim exercici, els clients van tindre, generalment, un deute amb l'empresa de 7.000 €. D'acord amb tota la informació anterior:

- a. Calcule el període mitjà d'emmagatzemament de l'empresa.
- b. Calcule el període mitjà de fabricació de l'empresa.
- c. Calcule el període mitjà de venda i de cobrament.
- d. Quin és el període mitjà de maduració econòmic de l'empresa?

11. Assignatura: Electrotècnia

11.1. Característiques de l'examen

En la prova s'oferiran dos opcions de les quals l'alumne n'haurà de triar una. Cada una de les opcions contindrà una part teòrica i una part pràctica.

En la part teòrica es plantejaran tres qüestions de tipus conceptual i exposició breu que podran tindre el mateix pes o no, segons que s'indique en l'exercici.

La part pràctica contindrà dos exercicis pràctics d'aplicació que, igual que la part teòrica, podran tindre o no el mateix valor per a la qualificació de la prova segons que s'indique en l'exercici.

La part teòrica tindrà una valoració del 50% del total i la part pràctica el 50% restant.

11.2. Criteris generals de correcció

L'alumne haurà de conèixer les magnituds elementals del Sistema Internacional d'unitats per a la seua aplicació als càlculs dels exercicis que es plantegen.

Haurà de demostrar el coneixement dels elements i components bàsics que s'usen en els circuits elèctrics, tant en corrent continu com en corrent altern, i el seu comportament en estos. També haurà de saber calcular les magnituds que se'n desprenen, així com interpretar-ne els resultats.

Haurà de conèixer les diverses magnituds que caracteritzen i que diferencien el corrent continu del corrent altern i calcular els valors d'estes magnituds en els circuits fent ús dels elements i components bàsics que es detallen en el temari de la matèria.

Seleccionarà els aparells adequats per a efectuar les mesures de les distintes magnituds que es deriven dels corrents continus i altern interpretant els valors correctament i valorant el grau de precisió que exigix el cas.

Haurà de resoldre qüestions sobre les lleis que regixen els fenòmens electromagnètics i també calcular els valors de les magnituds que es desprenen d'estos fenòmens.

Coneixerà la constitució i funcionament de les màquines elèctriques descrites en el temari, així com els comportaments d'estes en els diferents règims de marxa. També haurà de saber l'ús de les distintes màquines i calcular els valors de les magnituds que se'n desprenen en els diferents règims.

11.3. Model d'examen

BAREM DE L'EXAMEN: 2,5 punts cada problema (tots els apartats puntuen igual); 1,67 punts cada qüestió.

OPCIÓ A

P1. El circuit de la figura està alimentat per mitjà d'una font de tensió de contínua de valor E . Se sap que la mesura de l'amperímetre és $I = 5 \text{ A}$ i que la mesura del voltímetre és $V = 12 \text{ V}$. Determine:

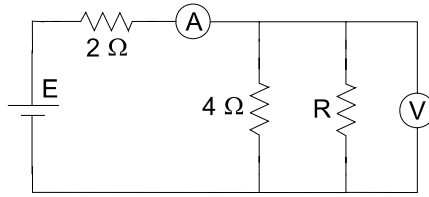

- Valor de la resistència R .
- Valor de la font de tensió E .
- Potència consumida per la resistència de 4Ω .
- Energia subministrada per la font de tensió si el circuit es troba funcionant durant 10 h.

P2. Una línia trifàsica equilibrada, la tensió de línia de la qual és de 400 V , alimenta les següents càrregues trifàsiques equilibrades: (A) Motor amb connexió en estrella de potència útil $P = 10 \text{ kW}$, $\cos \varphi = 0,8$ inductiu i rendiment $\eta = 0,89$, (B) Forn elèctric amb connexió en triangle de $S = 15 \text{ kVA}$ i $\cos \varphi = 0,9$ inductiu, i (C) Bateria de condensadors amb connexió en triangle de $Q = 5 \text{ kVAr}$. Determine:

- Intensitat que circula per la línia.
- Factor de potència del conjunt de les càrregues indicant si és inductiu o capacitatiu.
- Intensitat de fase de la càrrega (C).
- Reactància de cada fase de la bateria de condensadors.

C1. Dos motors asíncrons trifàsics, A i B, tenen en la seua placa de característiques els mateixos valors de potència nominal, tensió nominal i rendiment. No obstant això, el motor A té un factor de potència superior al del motor B. Indique, justificant la resposta, quin dels dos motors té un major corrent nominal.

C2. Escriga la llei d'inducció de Faraday i explique el fenomen físic que representa.

C3. Una impedància, formada per una resistència de 10Ω en sèrie amb una inductància de 16 mH , s'alimenta per mitjà d'una font de tensió d'alterna de 230 V i 50 Hz . Represente en un diagrama vectorial la tensió de la font, la intensitat en la impedància, la tensió en la resistència i la tensió en la inductància.

OPCIÓ B

P.1. En el següent circuit, calculeu:

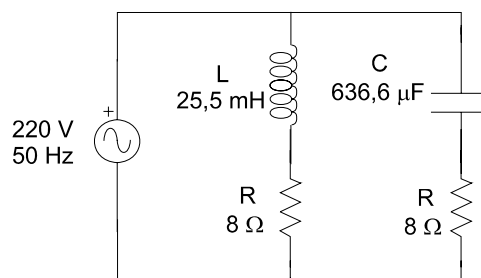

- a) La impedància equivalent vista pel generador.
- b) El corrent que circula per cada una de les tres branques del circuit.
- c) Les potències aparent, activa i reactiva, així com el factor de potència del circuit.

P.2. En un sistema trifàsic equilibrat en triangle la tensió de línia del qual és de 240 V se sap que la potència aparent (S_T) té un valor de 7,2 kVA i que la relació entre potència activa i reactiva (P_T/Q_T) val 0,5. A partir d'estes dades, calculeu:

- a) El corrent de fase i de línia.
- b) El factor de potència.
- c) La potència activa i reactiva del sistema.

C.1. Representeu gràficament les línies de força del camp magnètic creat per un conductor rectilini pel qual circula un corrent elèctric. Quina és l'expressió per mitjà de la qual podem obtindre el valor de la inducció magnètica en un punt situat a una distància 'd' del dit conductor?

C.2. Per a carregar un condensador de capacitat C es connecta en sèrie amb una resistència de valor R a un generador ideal de FEM E. Representa gràficament la corba de tensió en borns del condensador en funció del temps.

C.3. A quins efectes es deuen les pèrdues en el ferro d'un transformador?

12. Assignatura: Física

12.1. Característiques de l'examen

L'exercici de Física s'estructurarà en sis blocs, corresponent a cada bloc la matèria següent:

Bloc I: interacció gravitatòria

Bloc II: vibracions i ones

Bloc III: òptica

Bloc IV: interacció electromagnètica

Blocs V i VI: elements de relativitat, física quàntica o física nuclear i de partícules

Les dos opcions d'examen seran tancades. Cada opció d'examen estarà constituïda per dos problemes i quatre qüestions. Dos qualssevol dels sis blocs seran problemes, i els quatre restants, qüestions. Cada problema valdrà 2 punts i cada qüestió 1,5 punts.

Un exemple de proposta seria el següent:

OPCIÓ A

Bloc I – Problema interacció gravitatòria

Bloc II – Qüestió vibracions i ones

Bloc III – Qüestió òptica

Bloc IV – Problema interacció electromagnètica

Bloc V – Qüestió relativitat o quàntica

Bloc VI – Qüestió quàntica o nuclear

OPCIÓ B

Bloc I – Qüestió interacció gravitatòria

Bloc II – Qüestió vibracions i ones

Bloc III – Problema òptica

Bloc IV – Qüestió interacció electromagnètica

Bloc V – Problema relativitat o quàntica

Bloc VI – Qüestió quàntica o nuclear

El contingut dels exercicis s'ajustarà al temari de la matèria que es determina en les directrius marcades per la Conselleria d'Educació.

12.2. Criteris generals de correcció

Respecte a la resolució dels problemes:

1. Es valorarà prioritàriament el plantejament, el desenrotllament i la discussió dels resultats.
2. Els errors numèrics tindran una importància secundària.
3. La puntuació màxima de cada problema serà de 2 punts.

Respecte a la resolució de les qüestions:

1. Es valorarà l'aplicació raonada dels principis i lleis de la física.
2. La puntuació màxima de cada qüestió serà d'1,5 punts.

12.3. Model d'examen

BAREM DE L'EXAMEN:

La puntuació màxima de cada problema és de 2 punts i la de cada qüestió d'1,5 punts.

Opció A

BLOC I – PROBLEMA

Disposem de dos masses esfèriques amb diàmetres de 8 i 2 cm, respectivament. Considerant únicament la interacció gravitatòria entre estos dos cossos, calcula:

- 1) La relació entre les seues masses m_1/m_2 , sabent que, si posem ambdós cossos en contacte, el camp gravitatori en el punt on es toquen és nul (1 punt).
- 2) El valor de cada massa, sabent que el treball necessari per a separar els cossos des de la posició de contacte fins a una altra en què els seus centres disten 20 cm és: $W = 1,6 \cdot 10^{-12} \text{ J}$ (1 punt)
Dada: $G = 6,7 \cdot 10^{-11} \text{ Nm}^2/\text{kg}^2$

BLOC II – QÜESTIÓ

Explica l'efecte Doppler i posa'n un exemple.

BLOC III – QÜESTIÓ

Una persona utilitza una lent la potència de la qual és $P = -2$ diòptries. Explica quin defecte visual patix, el tipus de lent que utilitza i el motiu pel qual la mencionada lent proporciona una correcció del seu defecte.

BLOC IV – QÜESTIÓ

En una regió de l'espai hi ha un camp magnètic uniforme dirigit en el sentit negatiu de l'eix Z. Indica la direcció i el sentit de la força que actua sobre una càrrega en els casos següents:

- 1) La càrrega és positiva i es mou en el sentit positiu de l'eix Z.
- 2) La càrrega és negativa i es mou en el sentit positiu de l'eix X.

BLOC V – PROBLEMA

A l'incidir llum de longitud d'ona $\lambda = 621,5 \text{ nm}$ sobre la superfície d'una fotocèl·lula, els electrons d'esta són emesos amb una energia cinètica de 0,14 eV. Calcula:

- 1) El treball d'extracció de la fotocèl·lula (0,8 punts)
- 2) La freqüència llindar (0,4 punts)
- 3) Quina serà l'energia cinètica si la longitud d'ona és $\lambda_1 = \lambda/2$? I si la longitud d'ona és $\lambda_2 = 2\lambda$? (0,8 punts).

Dades: càrrega de l'electró $e = 1,6 \cdot 10^{-19} \text{ C}$; constant de Planck $h = 6,6 \cdot 10^{-34} \text{ J}\cdot\text{s}$; velocitat de la llum $c = 3 \cdot 10^8 \text{ m/s}$ massa atòmica $u = 1,66 \cdot 10^{-27} \text{ kg}$, velocitat de la llum $c = 3 \cdot 10^8 \text{ m/s}$.

BLOC VI – QÜESTIÓ

Al bombardejar un isòtop d'alumini amb partícules α s'obté l'isòtop del fòsfor ${}_{15}^{30}\text{P}$ i un neutró. Determina de quin isòtop d'alumini es tracta.

Opció B

BLOC I – QÜESTIÓ

Determina l'acceleració de la gravetat en la superfície de Mart sabent que la seua densitat mitjana és 0,72 vegades la densitat mitjana de la Terra i que el radi del dit planeta és 0,53 vegades el radi terrestre (1,5 punts).

Dada: acceleració de la gravetat en la superfície terrestre $g = 9,8 \text{ m/s}^2$.

BLOC II – QÜESTIÓ

La propagació d'una onda en una corda s'expressa de la forma: $y(x,t) = 0,3 \cos\left(300\pi t - 10x + \frac{\pi}{2}\right)$ en què x s'expressa en metres i t en segons. Calcula la freqüència i la longitud d'ona.

BLOC III – PROBLEMA

El depòsit de la figura, el fons del qual és un espill, s'ha omplert parcialment amb un oli d'índex de refracció $n_{\text{oli}} = 1,45$. En la vora es col·loca un làser que emet un raig lluminós que forma un angle $\alpha = 45^\circ$ amb la vertical.

1) Traça el raig lluminós que, després de reflectir-se en el fons del depòsit, torna a emergir a l'aire. Determina el valor de l'angle que forma el raig respecte a la vertical en l'interior de l'oli (1 punt).

2) Calcula la posició del punt en què el raig toca l'espill (1 punt).

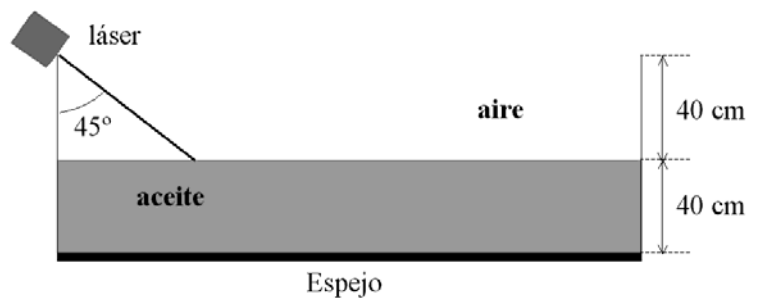

BLOC IV – QÜESTIÓ

Enuncia la llei de Faraday-Henry (llei de la inducció electromagnètica)

BLOC V – QÜESTIÓ

Una nau partix cap a un planeta situat a 8 anys llum de la Terra i viatja a una velocitat de $0,8c$. Suposant menyspreables els temps emprats en acceleracions i canvi de sentit, calcula el temps invertit en el viatge d'anada i tornada per a un observador en la Terra i per a l'astronauta que viatja en la nau.

BLOC VI – PROBLEMA

L'arena d'una platja està contaminada amb ${}_{92}^{235}\text{U}$. Una mostra d'arena presenta una activitat de 163 desintegracions per segon:

- 1) Determina la massa d'urani que queda per desintegrar en la mostra d'arena. (1 punt)
- 2) Quant de temps serà necessari perquè l'activitat de la dita mostra es reduísca a 150 desintegracions per segon? (1 punt)

Dada: El període de semidesintegració del ${}_{92}^{235}\text{U}$ és $6,9 \cdot 10^8$ anys i el nombre d'Avogadro és $6,0 \cdot 10^{23} \text{ mol}^{-1}$

13. Assignatura: Francés

13.1. Característiques de l'examen

Les preguntes de l'examen es plantejaran a partir d'un text en francès no especialitzat seguint l'estructura que s'especifica a continuació, sense diccionari ni cap tipus de material didàctic.

Consta de dos parts: comprensió textual i expressió escrita.

La primera part té com a objectiu comprovar la comprensió del text, i la segona, la capacitat d'expressió.

Les paraules que poden presentar algun tipus de dificultat de comprensió seran explicades a peu de pàgina.

Els temes dels textos podran ser, entre altres: medi ambient, ecologia, salut, consum, mitjans de comunicació, aspectes de la vida familiar i estudiantil, oci, participació social, viatges, esports, treball, etc.

La primera part de la prova, de comprensió textual, tindrà un valor de 7 punts; la segona, d'expressió, de 3 punts.

Pel que fa als criteris de correcció de la producció escrita, es tindrà en compte el següent:

- adequació textual: contingut, organització, eficàcia comunicativa, riquesa i organització de les idees exposades, planificació textual.
- correcció lingüística: adequació lèxica, morfosintaxi, ús de connectors, ortografia i puntuació.

Pel que es referix al contingut, la valoració dependrà del tipus de text triat; si es tracta d'un text argumentatiu, es valorarà la claredat de les idees expressades, el raonament de les opinions i la seua justificació. En una narració es valorarà la presentació dels elements que hi intervenen i el desenrotllament de l'acció.

Respecte a l'organització, es valorarà l'estructura lògica utilitzada i l'adequada presentació en forma d'introducció, desenrotllament i conclusió.

En la selecció lèxica es valorarà l'adequació dels mots utilitzats, la varietat d'estos, així com l'ús de connectors.

Habilitats comunicatives requerides:

- Identificació / presentació
- Donar / demanar informació
- Expressar gustos personals
- Expressar opinions
- Expressar acord / desacord
- Proposar
- Fer projectes
- Relatar
- Expressar les relacions de causa/conseqüència, la finalitat, la condició i l'oposició.

Aspectes socioculturals de la prova:

- reconeixement i valoració de patrons culturals diferents dels propis
- reconeixement i valoració de diferències culturals i de comportaments socials diferents dels propis
- reflexió sobre les semblances i diferències entre cultures
- valoració de la llengua estrangera com a mitjà per a accedir a una altra cultura i com a instrument de comunicació internacional
- reflexió sobre diferents maneres d'organitzar el coneixement del món i les experiències per a desenrotllar actituds de comprensió cap a altres convencions culturals
- ús de nivells i registres de llengua adequats a les diferents situacions de comunicació i als interlocutors
- reconeixement de la llengua estrangera com a mitjà d'aprofundir coneixements amb vista a la vida professional.

ESTRUCTURA DE LA PROVA DE FRANCÉS

Comprensió escrita del text proposat = 7 punts (2, 1, 1, 1, 1, 1)

Expressió escrita = 3 punts

I. Dos preguntes de comprensió general sobre el text: hauran de respondre's sense reprendre literalment el text.

(2 punts = 1 punt cada pregunta)

- 1.
- 2.

II. Dos preguntes de comprensió de V/F. S'haurà de justificar l'elecció de V/F copiant la frase del text corresponent.

1 punt = 0,5 cada pregunta

1.
V / F

2.
V / F

III. Dos preguntes d'elecció múltiple: 1 punt = 0,5 cada pregunta

1.
a)
b)
c)

2.
a)
b)
c)

IV. Lèxic: triar les paraules o expressions que corresponguen a les següents del text

1 punt = 0,5 cada pregunta

1. (paràgraf x)

- a)
- b)
- c)

2. (paràgraf x)

- a)
- b)
- c)

V. Coneixements gramaticals: completar les frases triant la paraula adequada entre les 3 possibilitats que es presenten: 1 punt = 0,5 cada pregunta

1.
a)
b)

c)

2.

a)

b)

c)

VI. Coneixements lèxics: completar les frases triant la paraula adequada entre les 3 possibilitats que es presenten: 1 punt = 0,5 cada pregunta

1.

a)

b)

c)

2.

a)

b)

c)

VII. Redacció d'un text entre 100 i 125 paraules, triant una de les dos possibilitats = 3 punts

a)

b)

13.2. Criteris generals de correcció

PREGUNTES DE COMPRENSIÓ DEL TEXT = 7 punts

Les preguntes de comprensió tenen com a objectiu valorar la capacitat de comprensió escrita.

I. Les dos preguntes de comprensió general sobre el text hauran de respondre's en francès sense reprendre literalment el text.

(2 punts = 1 punt màxim cada pregunta)

II. Les dos preguntes de comprensió de verdader / fals es valoraran amb 1 punt = 0,5 cada pregunta.

III. Les dos preguntes d'elecció múltiple es valoraran amb

La puntuació és d'1 punt = 0.5 cada pregunta i s'oferixen 3 opcions per a cada pregunta.

IV. Les dos preguntes de lèxic tenen com a objectiu triar les paraules o expressions que corresponguen a les següents del text; s'oferixen tres opcions per a cada una.

La puntuació és d'1 punt = 0,5 cada pregunta

V. Les dos preguntes de coneixements gramaticals tenen com a objectiu completar les frases amb la paraula adequada triant-la entre tres opcions.

La puntuació és d'1 punt = 0,5 cada pregunta

VI. Les dos preguntes de coneixements lèxics tenen com a objectiu completar les frases amb la paraula adequada triant-la entre tres opcions. La puntuació és d'1 punt = 0,5 cada pregunta

PREGUNTA D'EXPRESSIÓ ESCRITA = 3 punts

Elaboració d'una producció escrita d'unes 100 paraules aproximadament. S'oferiran dos possibilitats per a triar-ne una.

L'objectiu de la pregunta és valorar el grau d'adequació textual i correcció lingüística del text escrit produït.

La distribució dels 2 punts es farà de la manera següent:

a) adequació textual = 1 punt

Es valorarà positivament l'adequació del text produït al tipus textual elegit i a la situació de comunicació i intencionalitat del text, així com la seua organització estructurada.

b) correcció lingüística = 1 punt

Es valorarà positivament l'ús de connectors, la selecció lèxica, la correcció gramatical i l'ús adequat de la puntuació i distribució dels paràgrafs.

En les faltes corresponents a este apartat es tindrà en compte si estes obstaculitzen la comprensió del text.

13.3. Model d'examen

BAREM DE L'EXAMEN: Compréhension écrite = 7 points (2, 1, 1, 1, 1, 1)
Expression écrite = 3 points

OPCIÓ A

À LA DÉCOUVERTE D'UN PAYS ÉTRANGER

| | |
|---|--|
| 1 | Pour un jeune, la découverte d'un pays étranger peut provoquer un choc et générer le "mal du pays" ¹ . |
| 2 | En effet, loin de sa famille et sans ses repères ² habituels, il pourra être déstabilisé. Il devra s'habituer à une nourriture et à des horaires de repas différents, à se faire comprendre dans une autre langue, à prendre les transports en commun, etc. Pour ne pas retarder l'intégration du jeune dans la famille ou le groupe, ses parents devront le laisser vivre sa propre expérience et lui faire confiance. |
| 3 | En cas de difficultés réelles, ils devront le faire parler pour bien déceler les causes exactes de son problème. Sont-elles liées au choc culturel, à une mauvaise intégration ou à des fautes de la part de la famille ou de l'organisme? Si le jeune n'aborde que les points négatifs, il faudra essayer de souligner les points positifs pour l'aider à relativiser, et lui conseiller de parler de ses difficultés à l'accompagnateur du groupe ou au responsable local. |
| 4 | Dans le même temps, prendre contact avec l'organisme en France pour l'informer des problèmes rencontrés par le jeune et lui demander conseil pour agir dans le bon sens. Faire confiance à l'organisme dont les conseils reposent sur une longue expérience. C'est à lui de régler les problèmes sur place. |

Texte adapté d'après :
http://www.loffice.org/doc/sejour_linguistique_reussi.pdf

¹ Mal du pays: enyorança

² Repère: punt de referència.

I. COMPRÉHENSION (2 points) Répondez en utilisant vos propres mots sans copier les phrases du texte.

1. Quels sont les facteurs qui peuvent favoriser l'intégration d'un jeune partant faire un séjour linguistique?

2. Comment les parents doivent-ils aider leurs enfants à vaincre les difficultés?

II. COMPRÉHENSION (1 point) Écrivez (Vrai / Faux) et justifiez votre réponse en copiant la phrase du texte.

1. Une des causes de la déstabilisation des jeunes est la perte des repères habituels. (Vrai / Faux)

2. Les parents doivent prendre contact avec l'organisme responsable en cas de conflit. (Vrai / Faux)

III. CHOIX MULTIPLE (1 point). Écrivez la lettre (a, b, c) qui, dans chaque groupe, correspond à ce qui vous paraît le plus en accord avec le texte.

1.- On retardera l'intégration d'un jeune si:

- a) On le laisse en autonomie totale.
- b) Si on l'aide à réfléchir et à identifier les problèmes.
- c) On décide les choses à sa place.

2.- Vivre loin de sa famille suppose pour un jeune :

- a) Vaincre ses difficultés d'adaptation.
- b) Chercher l'aide de sa famille.
- c) Compter sur les autres pour solutionner ses problèmes.

IV. LEXIQUE (1 point). Cherchez dans le texte les expressions suivantes et écrivez la lettre (a, b, c) qui correspond à l'explication la plus appropriée au texte :

1.- « aider à relativiser » (paragraphe 3)

- a) Chercher à établir un contact
- b) Donner moins d'importance
- c) Aider à communiquer

2.- « il pourra être déstabilisé » (paragraphe 2)

- a) Il pourra perdre son équilibre personnel
- b) Il pourra tomber malade
- c) Il acceptera ses problèmes

V. GRAMMAIRE (1 point). Écrivez la lettre (a, b, c) qui, dans chaque groupe, correspond à ce qui vous paraît le plus en accord avec les phrases suivantes :

1.- Se sentir bien pendant leur séjour c'est ce les étudiants rêvent.

- a) qui
- b) que
- c) où

2.- C'est aux jeunes de régler leurs problèmes, c'est de les dépasser tous seuls.

- a) eux
- b) à eux
- c) à lui

VI. CONNAISSANCES LEXICALES (1 point). Écrivez la lettre (a, b, c) qui, dans chaque groupe, correspond à ce qui vous paraît le plus en accord avec les phrases suivantes :

1.- Il faut être..... pour faire un séjour dans un pays étranger :

- a) timide
- b) égocentrique
- c) sociable

2.- Un jeune à la découverte d'un pays étranger doit.....à un rythme de vie différent

- a) s'habituer
- b) ne pas accepter
- c) aborder

VII. EXPRESSION ECRITE (3 points). Rédigez un texte de 100/125 mots environ. Choisissez l'une de ces deux possibilités.

- a. Écrivez une lettre à un/une amie parti/e à l'étranger pour lui donner des conseils d'adaptation.
- b. Invitez vos camarades de classe à participer dans un programme d'échange; argumentez les avantages.

OPCIÓN B

Le logement étudiant en cité universitaire.

| | |
|---|---|
| 1 | Beaucoup d'étudiants se voient dans l'obligation de quitter leur famille pour vivre sur le lieu de leurs études et choisissent la formule de logement en cité universitaire. Les avantages sont multiples : le loyer est des plus réduits et les cités universitaires sont situées à proximité des transports publics. |
| 2 | Chaque étudiant possède une chambre d'environ 9 m ² aménagée d'un lit, d'une table de travail et d'une étagère mais ne disposant pas de salle de bain, ni de toilettes. Celles-ci font partie des espaces communautaires situés à chaque étage du bâtiment qui comprennent également une cuisine, une salle de travail, une salle télé et une laverie. |
| 3 | La vie en chambre de cité universitaire exige de faire un effort d'organisation de l'espace : ne pas laisser traîner ses affaires ni de linge sale ne serait-ce que pour bien utiliser cet espace vital. |
| 4 | Mais il faut acquérir d'autres compétences pour arriver à s'accommoder : il faut apprendre à tolérer le bruit des voisins et à souffrir parfois l'hygiène douteuse des sanitaires. |
| 5 | Finalement, le principal apprentissage c'est celui de la vie en communauté qui signifie respect, patience et tolérance ; c'est ce qui va permettre de se faire des amis du monde entier car la cité universitaire rassemble des étudiants de toutes les nationalités, créant ainsi une atmosphère culturelle des plus enrichissantes. |
| | Adaptation de l'article « Comment survivre en cité U » Revue EPICURE n°12-Octobre 2008. |

| | |
|--|--|
| | |
|--|--|

I. COMPRÉHENSION (2 points) Répondez en utilisant vos propres mots sans copier les phrases du texte.

1. Pour quelle raison les jeunes décident-ils de vivre en Cité Universitaire ?
2. Quels avantages présente pour les étudiants la vie en Cité Universitaire ?

II. COMPRÉHENSION (1 point) Écrivez (Vrai / Faux) et justifiez votre réponse en copiant la phrase du texte.

1. Quand on vit en chambre de Cité Universitaire il faut bien organiser l'espace. (Vrai / Faux)
2. On devient plus individualiste en Cité Universitaire. (Vrai / Faux)

III. CHOIX MULTIPLE (1 point). Écrivez la lettre (a, b, c) qui, dans chaque groupe, correspond à ce qui vous paraît le plus en accord avec le texte.

1.- On utilise mieux l'espace vital dans une chambre universitaire si:

- a) On organise bien les affaires.
- b) On vit dans un grand logement.
- c) On supprime les sanitaires.

2.- Pour vivre en communauté il faut:

- a) Avoir des espaces de jeux.
- b) Partager les infrastructures entre plusieurs étudiants.
- c) Bénéficier des terrains cédés par la Communauté Européenne.

IV. LEXIQUE (1 point). Cherchez dans le texte les expressions suivantes et écrivez la lettre (a, b, c) qui correspond à l'explication la plus appropriée au texte :

1.- « aménagée d'un lit » (paragraphe 2):

- a) équipée pour un ménage.
- b) avec un lit pour deux personnes.
- c) meublée d'un lit.

2.- « s'accommoder » (paragraphe 4) :

- a) ranger.
- b) utiliser la commode pour ranger les livres.
- c) s'adapter.

V. GRAMMAIRE (1 point). Écrivez la lettre (a, b, c) qui, dans chaque groupe, correspond à ce qui vous paraît le plus en accord avec les phrases suivantes :

1.- Les espaces communautaires constituent les infrastructures.....servent à plusieurs étudiants.

- a) qui
- b) que
- c) pour

- 2.- Les logements universitaires accueillent les étudiants vivre loin de leur famille.
- a) qui
 - b) devant
 - c) de peur de

VI. CONNAISSANCES LEXICALES (1 point). Écrivez la lettre (a, b, c) qui, dans chaque groupe, correspond à ce qui vous paraît le plus en accord avec les phrases suivantes :

- 1.- En cité universitaire, lessont multiples :
- a) mérites
 - b) bénéfiques
 - c) préférences
- 2.- La cité universitaire des étudiants de toutes les nationalités.
- a) est semblable à
 - b) réunit
 - c) semble

VII. EXPRESSION ECRITE (3 points). Rédigez un texte de 100/125 mots environ. Choisissez l'une de ces deux possibilités.

- a. Écrivez une lettre au Directeur d'une Cité Universitaire pour solliciter une chambre dans son établissement.
- b. Vous voulez partir étudier dans une autre ville et vous préparez vos arguments afin de convaincre vos parents sur les avantages de vivre en Cité Universitaire.

14. Assignatura: Geografia

14.1. Característiques de l'examen

Es presentaran als alumnes dos exercicis i en triaran un. Els dos consistiran en la resolució d'un problema geogràfic a partir d'unes qüestions orientatives. Este «problema geogràfic» consistirà en una situació en la qual no existix una resposta immediata o evident i que, per tant, implica que s'iniciï un procés de resolució que tinga una explicació. Per a arribar a la qual haurà de realitzar una sèrie d'accions, orientades per preguntes. Estes accions formen part dels continguts que es qualificaran.

La situació a la qual haurà de referir-se el problema es presentarà a través de fins a un màxim de dos documents informatius expressats en diversos codis, ja siga en forma verbal escrita, estadística, icònica o cartogràfica. D'estos documents, se'n ressenyarà la font de procedència.

Les qüestions seran quatre. Orientaran sobre els passos que han de fer els alumnes per a elaborar una explicació vàlida. Les preguntes seguiran una seqüència lògica que facilite a l'alumne arribar a la formulació de l'explicació.

L'examen de geografia constarà de quatre qüestions que necessàriament hauran d'incloure

- (i) qüestions de caràcter instrumental, és a dir, en què s'avaluen les habilitats adquirides per l'alumne a l'hora de gestionar, manipular i transformar informació estadística, gràfica i/o cartogràfica;
- (ii) qüestions en què l'alumne haurà d'interpretar la documentació creada o aportada i evidenciar la seua comprensió; i
- (iii) qüestions en què, basant-se en la documentació gestionada i els coneixements teòrics adquirits en l'assignatura, explique els fenòmens geogràfics i les interrelacions dels distints fenòmens que s'hi hagen plantejat.

L'última pregunta de l'examen no serà necessàriament l'elaboració d'un informe, que per a alguns temes pot condicionar excessivament l'organització de la prova.

El temps màxim per a la realització de la prova serà de **90 minuts**.

Puntuació

La puntuació de les preguntes haurà de guardar una proporció entre si. Estes es puntuaran entre 2 i 3 punts sobre 10. La puntuació concreta de cada pregunta tindrà un valor que apareixerà en la capçalera de l'examen.

La qualificació obtinguda per este procediment haurà de contrastar-se mitjançant una valoració del conjunt de la prova per a establir la qualificació definitiva, la qual cosa pot fer que es rectifiquen les puntuacions parcials que s'hagen atorgat a cada pregunta.

14.2. Criteris generals de correcció

En funció del tipus de problema geogràfic que es plantege, els alumnes hauran de respondre a alguns d'estos criteris:

1. Utilitzar diverses maneres de raonament geogràfic

Per exemple, acotar i combinar en les escales precises els elements que permeten definir els problemes espacials del territori espanyol; precisar la distribució d'elements geogràfics en l'espai que permeten plantejar la diversitat o homogeneïtat del territori; localitzar espacialment un fet o un procés geogràfic al qual al·ludix el problema plantejat tenint en compte diversos factors; explicar una dinàmica ecogeogràfica com la interacció de distintes variables. Ha de tindre's en compte que estes maneres de raonament comporten una progressiva complexitat cognoscitiva, o, en altres paraules, impliquen diferents nivells de l'explicació geogràfica. Així ha de valorar-se més una explicació referent a per què

un fet geogràfic es localitza en un determinat espai, que descriure una distribució de determinats fets geogràfics.

2. Reconèixer i aplicar els mètodes específics del coneixement geogràfic per a explicar una situació espacial

És a dir, definir el problema mitjançant la identificació dels seus components rellevants, de tal manera que pugui formular hipòtesis utilitzant els conceptes precisos. Utilitzar algunes tècniques (relatives a la cartografia o estadística descriptiva, per exemple) per a transformar les dades i així poder verificar les hipòtesis, extraure'n algunes conclusions.

3. Utilitzar conceptes de manera apropiada

Per a això es valorarà la coherència dels arguments, o siga, la relació entre els conceptes; la utilització de conceptes rellevants en funció de l'elaboració d'una explicació vàlida. Per tant, és necessari distingir entre aquells conceptes apresos per repetició memorística dels conceptes construïts a través d'un procés de relacions.

En esta línia, haurà de tindre's en compte el nivell d'abstracció que impliquen certs conceptes: per exemple, «densitat» posa en relació els conceptes de «població», «superfície» i «temps». És un concepte més senzill que el de «medi físic», el qual inclou «relleu», «vegetació», «clima», «sòls», entre altres, que, alhora, n'inclouen molts d'altres. Per això es diu que és un concepte més abstracte. Tanmateix, no és suficient que l'alumne l'esmente, sinó que és necessari que sàpia aplicar-lo a una situació concreta, a través d'una descripció o una explicació d'un fet o un procés espacial en què ineludiblement apareixerà associat a altres conceptes. És ací on es pot valorar el grau de conceptualització de l'alumne, en tant que el seu relat resulte coherent.

4. Reconèixer una situació geogràfica a partir de documents

Estos documents poden ser presentats en diferents codis de comunicació: verbal escrit, estadístic, icònic o cartogràfic. També es valorarà si l'alumne diferencia en un document o font el que és una opinió i el que és una explicació fonamentada, el que és una dada i el que és la interpretació.

5. Comunicar la seua explicació de la realitat socioespacial a la qual es referix el problema plantejat, a través de la utilització adequada de diferents codis intersubjectius

Per exemple, elaboració d'un mapa temàtic, un informe, etc. En relació a la seua producció escrita, haurà de valorar-se si estan ben organitzats els paràgrafs, si s'identifiquen ràpidament les idees centrals i si l'argumentació segueix uns passos lògics. En l'elaboració d'un mapa temàtic, es valorarà com ha agrupat els diferents valors (quin tractament estadístic els ha donat: si ha utilitzat la mitjana, per exemple), com l'ha representat: si ha utilitzat símbols acompanyant-los de la llegenda corresponent, de manera que la informació siga llegible.

6. Identificar i plantejar els principals problemes mediambientals o les possibles repercussions en l'espai de les activitats humanes

Açò implica l'anàlisi d'aquells factors naturals o socials que configuren l'espai. No cal dir que este criteri està relacionat amb l'anterior de la conceptualització, ja que un bagatge conceptual més sòlid permet a l'alumne definir millor un problema i idear hipòtesis probables.

7. Emetre judicis de valor fonamentats al voltant de les actuacions socials en l'espai o de projectes d'ordenació de l'espai

Identificar possibles conflictes d'interessos entre diferents grups socials.

14.3. Model d'examen

BAREM DE L'EXAMEN: Pregunta 1: 2,5 punts; pregunta 2: 2,5 punts; pregunta 3: 2,5 punts; pregunta 4: 2,5 punts.

L'estudiant ha de fer complet l'exercici 1 o el 2.

EXERCICI 1

1. Amb les dades del Document 1, realitzeu en el paper mil·limetrat un gràfic sobre l'evolució de l'ocupació espanyola en els distints sectors econòmics.
2. Observant el gràfic resultant, descriuiu l'evolució de l'ocupació per sectors a Espanya i assenyalau les causes que expliquen l'evolució del sector terciari.
3. D'acord amb el mapa del Document 2, expliqueu les causes de les grans desigualtats territorials en l'ocupació en el sector primari.
4. Atenent als documents i respostes anteriors i als seus coneixements, expliqueu l'evolució de l'ocupació en el sector primari sobre la base d'aspectes demogràfics, econòmics i tecnològics.

DOCUMENT 1

ESPANYA, 1976-2008: EVOLUCIÓ DE LA POBLACIÓ OCUPADA PER SECTORS ECONÒMICS

| Any | Primari | Indústria Construcció | Servicis |
|------|---------|--------------------------|----------|
| 1976 | 21,2 | 37,4 | 41,3 |
| 1984 | 18,0 | 32,8 | 49,2 |
| 1992 | 9,7 | 32,0 | 58,2 |
| 2000 | 6,6 | 31,3 | 62,1 |
| 2008 | 4,0 | 26,3 | 69,6 |

Font: INE: *Enquesta de la Població Activa* (dades del 4t trimestre de l'any)

DOCUMENT 2

ESPANYA, 2008: POBLACIÓ OCUPADA EN EL SECTOR PRIMARI

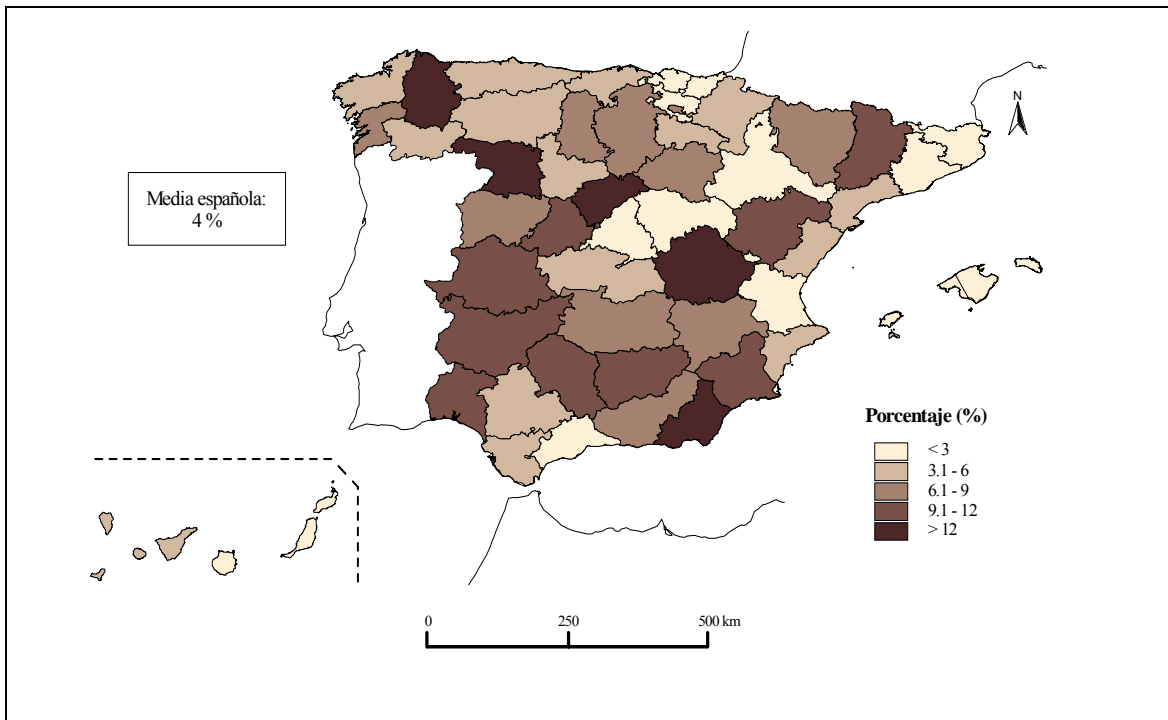

Font: INE: *Enquesta de la Població Activa* (4t trimestre)

PAPER ANNEX

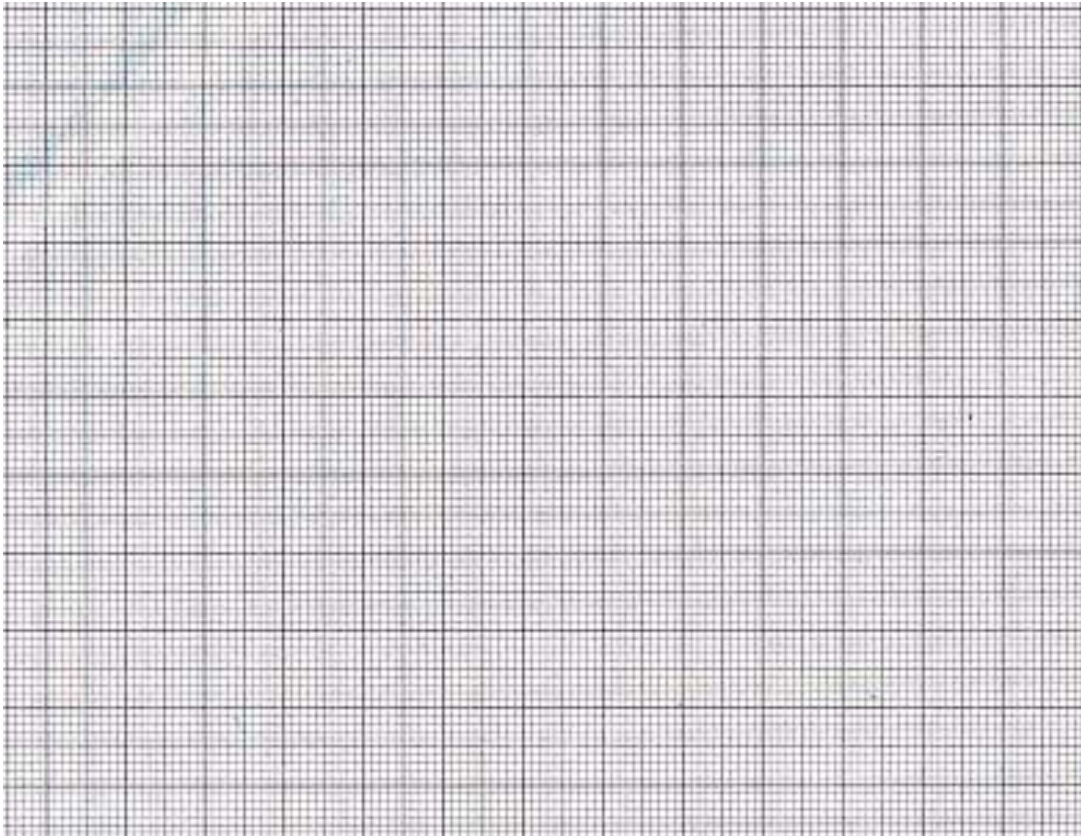

EXERCICI 2

1. Construïu un climograma, seguint el model de Gaussen, a partir de les dades del Document 1.
2. Observeu el diagrama resultant, indiqueu a quin tipus de clima correspon i assenyalau les seues principals característiques climàtiques.
3. Amb el suport del gràfic del Document 2, que representa el cabal d'un riu localitzat en un clima semblant a l'anterior, assenyalau quin tipus de règim fluvial presenta i quines són les seues principals característiques.
4. Enumereu les diferències fonamentals que existirien entre el règim fluvial del riu representat en el document 2 i un riu autòcton valencià. Expliqueu els factors meteorològics i geogràfics que provoquen estes diferències.

DOCUMENT 1

| GN | FB | MÇ | AB | MÇ | JN | JL | AG | ST | OC | NV | DS | Any |
|-------|------|------|------|------|------|------|------|------|-------|-------|-------|----------|
| 9,4 | 9,7 | 11,1 | 12,2 | 14,2 | 17,0 | 19,4 | 19,5 | 18,1 | 15,2 | 11,9 | 10,0 | 13,9 °C |
| 110,4 | 89,4 | 77,1 | 80,3 | 86,4 | 56,3 | 39,1 | 58,7 | 77,3 | 101,3 | 122,0 | 117,7 | 1.016 mm |

Font: AEMET.

DOCUMENT 2

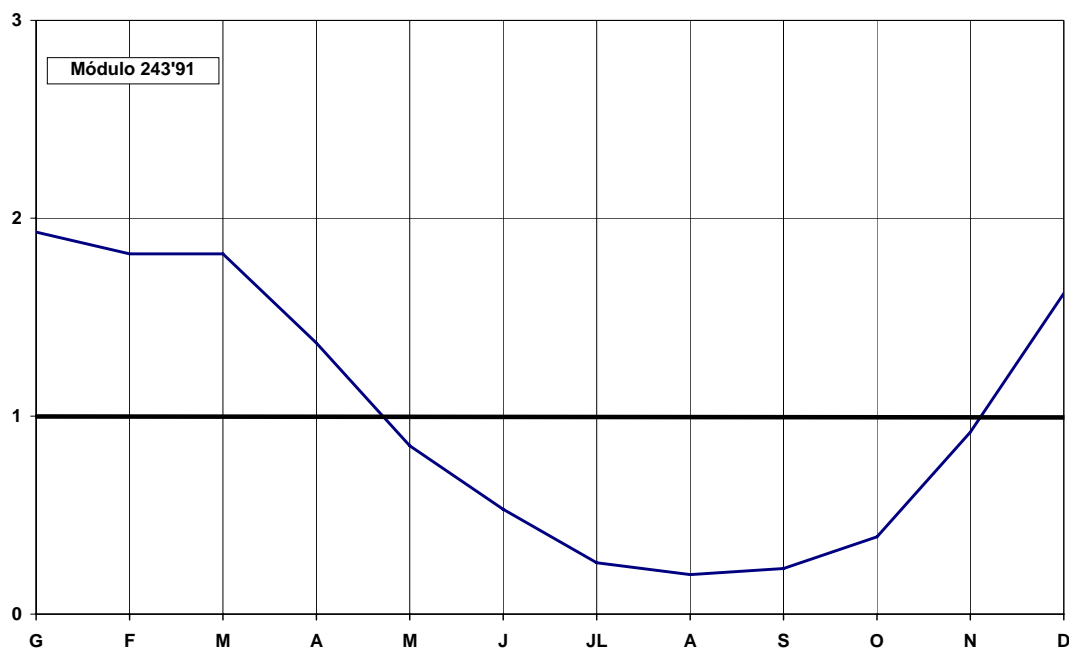

Font: Franco Aliaga, T. *Geografía Física de España*, 1995.

PAPER ANNEX

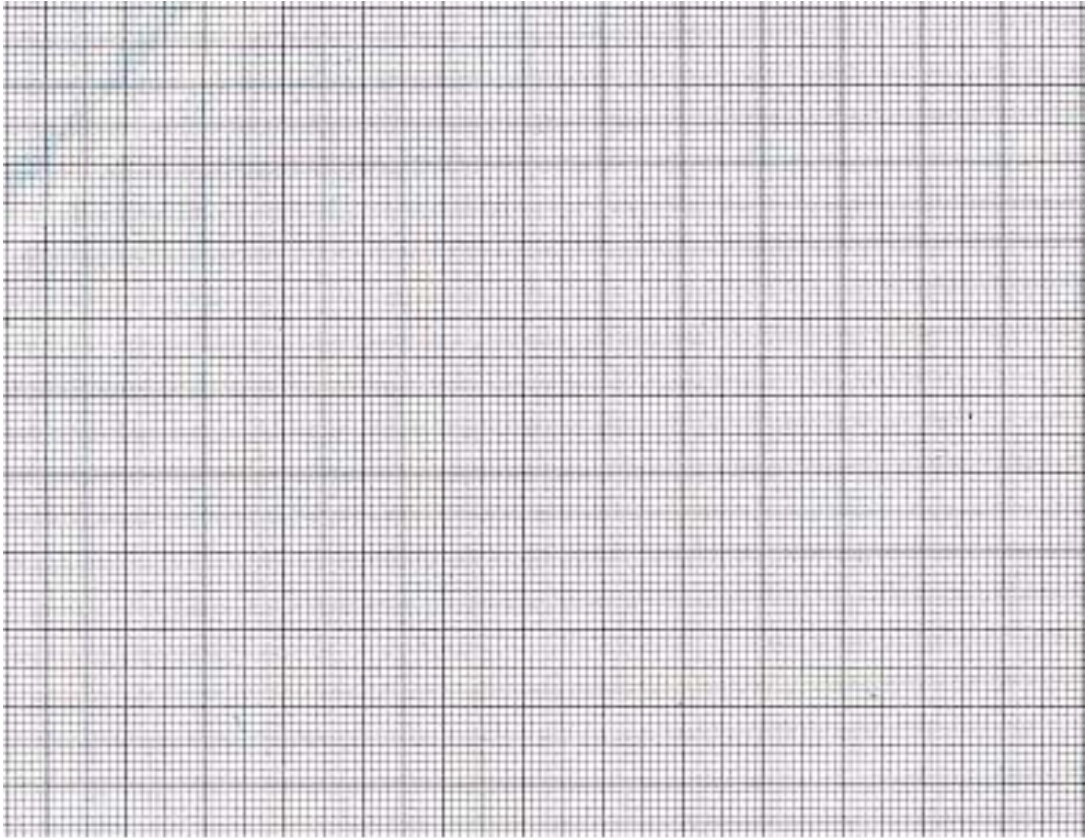

15. Assignatura: Grec II

15.1. Característiques de l'examen

1) Estructura i realització de la prova

Textos grecs

Lísies discursos I i XXIV (edició Oxford)

2) Estructura i realització de la prova

-L'estudiant haurà de triar entre dos opcions tancades i distintes (A i B), basades en els dos discursos indicats de Lísies.

Cada opció comprendrà:

-La traducció del text proposat en cada opció. Es permetrà un ús apropiat del diccionari.

-Una pregunta de morfosintaxi, desdoblada en dos:

Morfologia (anàlisi de dos formes)

Una qüestió de sintaxi

-Una qüestió d'etimologia

-Una pregunta del temari de cultura

15.2. Criteris generals de correcció

Un màxim de 6 punts per a la traducció; 1 punt per a la pregunta de morfosintaxi; 1 punt per a la qüestió d'etimologia (dos derivats moderns de cada un dels dos ètims grecs extrets dels dos discursos de Lísies); 2 punts per a la pregunta de cultura.

15.3. Model d'examen

OPCIÓ A

El càstig per adulteri, a totes les ciutats gregues, és el mateix tant per als pobres com per als rics.

Peri; touvtou ga;r movnou tou` ajdikhvmato" kai; ejn dhmokrativa/ kai; ojligarciva/ hJ aujth; timwriwa toi`" ajsqenestavtoi" pro;" tou;" ta; mevgista dunamevnou" ajpodevdotai, w{ste to;n ceivriston tw`n aujtw`n tugcavnein tw`/ beltivstw/

ajpodevdotai: «s'aplica»

Pro;'' tou;'' : ací «respecte de», «en comparació amb»

Lísies Or. I, 2

1. Traducció
2. Morfologia: analitzeu morfològicament les formes ajpodevdotai, ceivriston
Sintaxi: Quin tipus d'oració introduïx w{ste amb infinitiu?
3. Etimologia: indiqueu dos derivats moderns de cada un dels següents ètims grecs: movno'', aujto''
4. Cultura: grups socials: homes lliures, metecs, estrangers, esclaus i bàrbars.

OPCIÓ B

L'invàlid informa que el seu acusador li imputa el delicte de rebre diners de la ciutat sense ser invàlid i sense necessitar-los.

Fhsi; ga;r oJ kathgovro'' ouj dikaivw'' me lambavnein to; para; th'' povlew'' ajrguvrion: kai; ga;r tw`/ swvmati duvnasqai kai; oujk ei\nai tw`n ajdunavtwn.

Lísies Or. XXIV 4

Duvnasqai, ei\nai depenen també de fhsiv i tenen igualment com a subjecte me

1. Traducció.
2. Morfologia: analitzeu morfològicament fhsi, swvmati
Sintaxi: analitzeu les oracions d'infinitiu del fragment.
3. Indiqueu dos derivats moderns de cadascun dels següents termes grecs: povli'', sw`ma.
4. Cultura: institucions de la democràcia atenesa (Assemblea, Consell, arconts, pritans, sistema judicial).

16. Assignatura: Història d'Espanya

16.1. Característiques de l'examen

La proposta d'examen inclou dos opcions diferenciades perquè els estudiants n'exposen una que ells mateixos triaran. Cada proposta d'examen inclourà dos fonts distintes. Almenys una serà un text i almenys una serà primària. Per tant, l'altra podrà ser una taula, un gràfic, una imatge, etc. A partir de fonts elegides, l'examen plantejarà quatre preguntes. La puntuació de la composició serà sobre 10. El temps màxim per a la realització de l'examen serà de **90 minuts**.

16.2. Criteris generals de correcció

En funció de l'anàlisi de les diferents fonts d'informació, els alumnes hauran de compondre el text d'acord amb algun o alguns dels criteris següents:

1. Explicar un procés o problema històric

Identificar el procés o fet històric al·ludit en el text, reconèixer el problema històric plantejat i determinar-ne la significació històrica. Identificar els factors i característiques del procés històric: establir relacions estretes entre l'entramat social, econòmic, jurídic i cultural, l'organització del poder i la seua concreció en institucions polítiques en una situació donada. Analitzar els diversos elements que conflueixen en situacions conflictives en un procés concret, reconèixer les contradiccions que expliquen una situació de crisi. Explicar un procés o fet històric tenint en compte els diferents projectes de resolució davant dels problemes històrics i la seua repercussió: establir relacions entre els problemes existents i les mesures preses per a solucionar-los, i entre les accions empreses i els fets succeïts. Valorar críticament els projectes de resolució davant de les crisis, en relació amb els interessos i supòsits ideològics de les alternatives. Situar els processos i esdeveniments històrics i la seua especificitat en àmbits espacials més amplis. Explicar les repercussions i implicacions internes del context històric internacional.

2. Explicar els canvis i permanències identificant la dinàmica històrica com un procés complex, conflictiu i dialèctic

Reconèixer les influències i repercussions dels elements canviants respecte a altres variables, constatant de quina manera els factors històrics interaccionen entre si amb diferent intensitat, amb la qual cosa es modifiquen i creen una nova situació històrica. Diferenciar els elements més dinàmics, aquells que patixen una acceleració més gran, de les continuïtats, aquells elements persistents o resistents al canvi, en processos de llarga o curta duració. Constatar que, en la nova situació, els elements nous i vells constitueixen noves combinacions portadores de canvis nous.

Explicar la relació entre els elements i factors que contribueixen al desenrotllament, assenyalant els desfasaments i les característiques essencials de les etapes. Constatar que el desenrotllament, segons les zones, segueix un ritme propi i una direcció distinta, identificant la simultaneïtat dels fets i els diferents ritmes dels canvis, els avanços i retrocessos. Explicar la pluralitat i diversitat de realitats analitzant els desequilibris i els diferents desenrotllaments històrics.

3. Utilitzar l'explicació històrica com una forma específica de raonament

Analitzar les transformacions interrelacionant els elements. Establir una jerarquia de factors en l'explicació. Diferenciar la incidència dels elements a llarg termini dels que són més immediats, així com les conseqüències a curt i llarg termini que se'n deriven. Considerar la importància de les intencions dels subjectes històrics i comprendre els motius de les accions, individuals o col·lectives.

4. Utilitzar els conceptes bàsics de la història, en l'elaboració d'una explicació vàlida, assumint les especials característiques de la conceptualització històrica

Emprar amb propietat els conceptes bàsics i específics de la Història d'Espanya, analitzant, contrastant i integrant informacions diverses, a fi de valorar el paper de les fonts i el treball de l'historiador, és a dir, distingint

el que és una opinió del que és una explicació fonamentada, el que és una dada i el que és la interpretació d'esta. Fer ús dels conceptes històrics relacionant de manera correcta les necessàries generalitzacions conceptuals amb fets concrets. Reconèixer la historicitat dels conceptes, és a dir, la modificació del seu significat en la descripció o explicació dels fets canviants.

5. Saber comunicar la seua explicació per mitjà de la utilització de les competències lingüístiques apropiades

Elaborar un discurs de manera lògica i coherent, argumentant els seus coneixements per mitjà de l'aportació de dades o d'informació rellevant, citar autors o altres fonts com a suport dels seus arguments, i assenyalar-ne exemples. Utilitzar altres recursos com ara esquemes, mapes conceptuals, etc., per a donar suport a les argumentacions. Organitzar les idees en paràgrafs o apartats identificables. Fer ús dels connectors lògics i temporals, emprar un lèxic variat.

6. Valorar el paper de les fonts i el treball de l'historiador. Reconèixer que la informació de les fonts només resulta fructífera davant de preguntes o problemes prèviament plantejats. Utilitzar fonts diverses per a elaborar explicacions històriques. Este criteri al·ludix a la comprensió de la relació especial entre l'historiador i les fonts en el procés de construcció del coneixement històric. En un primer grau, l'alumnat reconeixerà la importància de les fonts per a poder obtenir informació sobre el passat, citant-les en les seues argumentacions. En un segon grau, valorarà la rellevància de la informació en funció de les preguntes plantejades. Finalment, contrastarà la informació obtinguda a partir de diverses fonts per a fonamentar una explicació vàlida.

7. Acceptar la possibilitat de diferents interpretacions sobre un mateix fet i la necessitat de sotmetre-les a una anàlisi crítica

Reconèixer la possibilitat de diferents interpretacions sobre un mateix fet i la necessitat de sotmetre-les a una anàlisi crítica. Amb este criteri es pretén comprovar si l'alumnat reconeix que són possibles diferents interpretacions d'un mateix fet històric i que estes interpretacions han de sotmetre's a l'anàlisi crítica. Per a això, en primer lloc, l'alumnat diferenciarà entre la informació sobre un fet històric i la seua interpretació. En un segon grau, es comprovarà si l'alumnat verifica la congruència d'una interpretació d'un fet amb altres informacions relatives a este. Finalment, si l'alumnat és capaç de contrastar diverses interpretacions sobre fets i processos històrics raonant el grau de validesa i elabora una interpretació personal a partir d'elements d'altres interpretacions.

Orientacions específiques per a puntuar l'exercici

Sense oblidar estos criteris generals, i com a orientació específica per a facilitar la puntuació de l'exercici, hi haurà criteris diferenciats per a qualificar el text d'acord amb les quatre preguntes que el componen.

Primer: La primera pregunta es referirà a les fonts objecte de comentari. Obtindran *1 punt* tots els alumnes que descriuen convenientment les seues característiques.

Segon: La segona pregunta es referirà a la idea principal continguda en les fonts d'informació suggerides. Obtindran *2,5 punts* tots els alumnes que en sàpien extraure les idees principals i les situen en el nucli temàtic o en el procés històric corresponent.

Tercer: La tercera pregunta plantejarà la definició d'alguns conceptes històrics característics del tema plantejat, els quals poden o no estar presents en les fonts seleccionades. Obtindran *2 punts* tots els alumnes que exposen les seues definicions de forma clara i sàpien situar-los històricament.

Quart: L'última pregunta consistirà en dos parts i es qualificarà amb *4,5 punts*. D'una banda, l'estudiant haurà d'exposar un aspecte del nucli temàtic utilitzant les fonts com a punt de partida (*2,5 punts*). D'una altra, haurà de situar eixe aspecte del nucli temàtic dins d'un procés històric més ampli (canvis i permanències), la qual cosa permetrà obtenir *2 punts*.

En esta última pregunta la resposta és molt oberta i permet diversos raonaments correctes. Amb això es valorarà si l'alumnat sap refondre dades i idees procedents del procés d'aprenentatge de la matèria i els que procedixen de l'anàlisi de les fonts facilitades.

La qualificació final sobre 10 s'obtindrà després de sumar les quatre qualificacions esmentades. El corrector només podrà exigir els coneixements previstos en els nuclis temàtics de la programació i els que proporcionen les fonts d'informació. No obstant això, si l'alumnat aporta coneixements no previstos i estan ben utilitzats en el context, se li valoraran positivament per a augmentar la qualificació obtinguda.

Convé recordar que, encara que l'alumnat haurà d'integrar en la composició del text els seus coneixements i la informació facilitada per les fonts, en esta prova no es valoraran només els coneixements, per la qual cosa per a establir la qualificació definitiva es valorarà el conjunt de la composició.

16.3. Model d'examen

A) PRIMERA OPCIO

Protesta del dirigent republicà de Castelló Francisco González Chermà per irregularitats electorals. Actes Ajuntament de Castelló, 10 de febrer de 1877

Resultando que el Sr. Gobernador Civil de la provincia se ha presentado en la mañana del 6 de febrero en la puerta de varios Colegios en que se estaba verificando la elección de mesas. Resultando que con ademanes iracundos, descompuestos y amenazadores ha mandado retirarse a los electores bajo el pretexto de que formaban grupos cuando, como de costumbre, reinaba el mayor orden y en algunas cercanías o delanteras de los colegios sólo existían dos hombres... Resultando que las listas electorales están falseadas, alteradas y llenas de intencionadas equivocaciones. Considerando que haciendo retirar el Gobernador a los electores les ha impedido el ejercicio de un derecho. Considerando que estos abusos son penables ya que impiden y dificultan la elección; Protesta de los actos ejecutados por el Gobernador y de la falsedad y modo de haberse ejecutado los libros y listas electorales, reservándose el derecho de acudir al Gobierno y a los Tribunales de Justicia para obtener la debida reparación y la nulidad de unas elecciones de tal manera preparadas.

Distribució inicial d'escons per grups polítics en el Congrés de Diputats

| | <i>Període 1876-1890. Anys d'eleccions i tipus de sufragi</i> | | | | |
|--------------|---|--------------------------|-------------|-------------|-------------|
| | <i>Sufragi universal 1876</i> | <i>Sufragi censatari</i> | | | |
| | | <i>1879</i> | <i>1881</i> | <i>1884</i> | <i>1886</i> |
| Republicans | 1 | 7 | 32 | 5 | 22 |
| Lliberals | 32 | 63 | 297 | 67 | 288 |
| Conservadors | 333 | 293 | 39 | 318 | 67 |
| Altres | 19 | 26 | 24 | 2 | 15 |
| Total Escons | 391 | 392 | 392 | 392 | 392 |

Font: Martínez Cuadrado, Miguel, *La burguesía conservadora (1874-1931)*, vol. VI d'*Historia de España Alfaguara*, dir. per Miguel Artola, Madrid, Alianza Editorial-Alfaguara, 1973, p. 39.

1. Descriva el tipus de fonts utilitzades. (1 punt)
2. Identifique les idees principals del text, situant-lo en el seu context històric i en el nucli temàtic corresponent. (2,5 punts)
3. Explique, amb poques paraules, els conceptes *encasillado* i "regeneracionisme". (2 punts)
4. Descriva el sistema polític de la Restauració, analitzant les característiques de la Constitució de 1876 i el sistema electoral. Per a això utilitze les fonts per comentar. (2,5 punts). Mencione breument les crítiques del regeneracionisme i la crisi del sistema a

finals de segle, així com l'evolució posterior fins a la Dictadura de Primo de Rivera. **(2 punts)**

B) SEGONA OPCIO

Concordat entre Espanya i la Santa Seu, 27 d'agost de 1953

"En el nombre de la Santíssima Trinidad.

La Santa Sede Apostólica y el Estado español, animados del deseo de asegurar una fecunda colaboración para el mayor bien de la vida religiosa y civil de la Nación española, han determinado estipular un Concordato que [...] constituya la norma que ha de regular las reciprocas relaciones de las Altas Partes contratantes, en conformidad con la Ley de Dios y la tradición católica de la Nación española [...].

Artículo I. La Religión Católica, Apostólica Romana, sigue siendo la única de la Nación española [...].

Artículo VI. [...] los sacerdotes españoles diariamente elevarán preces por España y por el Jefe del Estado [...].

Artículo XIX. 1. La Iglesia y el Estado estudiarán de común acuerdo, la creación de un adecuado patrimonio eclesiástico que asegure una congrua dotación del culto y del clero.

Artículo XXIX. El Estado cuidará de que en las Instituciones y servicios de formación, de la opinión pública en particular en los programas de radiodifusión y televisión, se dé el conveniente puesto a la exposición y defensa de la verdad religiosa [...]."

"Cuando [la] armonización entre catolicismo y fascismo no podía defenderse ya tan alegremente en el extranjero, la dictadura de los vencedores tuvo que desprenderse de sus apariencias fascistas y resaltar la base católica, la identificación esencial entre el catolicismo y la tradición española [...]. El 'totalitarismo divino' se hizo también humano y la jerarquía eclesiástica y los católicos entraron de manera oficial en el Gobierno y en los órganos consultivos del Estado".

Font: Julián Casanova, *La Iglesia de Franco*, Madrid, Temas de Hoy, 2001, p. 285.

1. Descriva el tipus de fonts utilitzades **(1 punt)**
2. Identifique les idees principals del text, situant-lo en el seu context històric i en el nucli temàtic corresponent. **(2,5 punts)**
3. Explique, amb poques paraules, els conceptes "concordat" i "feixisme" **(2 punts)**
4. Esmente els trets polítics fonamentals del franquisme, incidint en la seua base catòlica. Per a això utilitze els textos per comentar, en especial els articles del Concordat de 1953 **(2,5 punts)**. Explique els canvis de l'Església en els anys 60 i 70. **(2 punts)**

17. Assignatura: Història de l'Art

17.1. Característiques de l'examen

L'examen constarà de dos opcions: A i B.

Cada una de les opcions serà coherent; és a dir tant les imatges com els textos i les preguntes es referiran al tema elegit, i, si és el cas, es podran fer referències complementàries a aspectes concrets de temes estretament relacionats. (Exemple: influència de l'Art clàssic sobre el Renaixement).

L'opció A constarà de:

1. Tres imatges, identificades en denominació i autoria, amb indicació de dades cronològiques.

Les imatges seran sempre seleccionades per ser altament representatives de l'estil o autor proposat.

La primera de les imatges serà la de comentari obligatori.

La segona i tercera imatges es proposen com a ajuda a l'alumne, no cal que les comente, sinó que obtinga d'estes dades estilístiques que li faciliten l'exposició del tema de què es tracte.

2. Un text que complirà les característiques següents:

a. S'extraurà d'una font significativa i de prestigi científic reconegut. Es posarà una atenció especial que la redacció i el grau de dificultat siguin adequats per al nivell educatiu dels alumnes que aspiren a entrar en la universitat.

b. Farà referència a aspectes fonamentals del tema al qual es referixen les preguntes.

c. Estarà concebut com una ajuda a l'alumne en l'enfocament del tema, no es tracta de fer un *comentari de text* sinó d'utilitzar la informació aportada pel text per a incorporar-la a les respostes a les qüestions proposades.

3. Tres preguntes.

a. Primera pregunta. Es formularà sempre segons el model *Analitza i comenta la imatge núm. 1*, l'alumne haurà de comentar la imatge proposada i no una altra de les que figuren en l'enunciat de l'examen, amb això es pretén garantir una uniformitat mínima que permeta comparar els coneixements entre els alumnes que trien la mateixa opció.

El comentari de la imatge haurà de comprendre com a mínim: aspectes formals, anàlisi icònica bàsica i característiques associades a l'autor o estil.

b. Segona pregunta. Se centrarà en l'avaluació dels coneixements generals de l'alumne sobre l'estil o autor proposat: constants estilístiques i temàtiques, evolució, citació i descripció d'obres significatives i transcendència històrica.

c. Tercera pregunta. Es referirà al marc historicosocial en què s'inscriu l'estil o autor sobre el qual versa el tema.

4. Avaluació.

Les preguntes primera i segona es valoraran amb un màxim de 4 punts.

La tercera pregunta es valorarà amb un màxim de 2 punts.

5. Justificació.

L'opció A està concebuda per al tipus d'alumne més inclinat a l'esquematització, la determinació dels elements principals i la deducció a partir de l'observació de les imatges.

L'opció B constarà de:

1. Dos imatges, identificades en denominació i autoria, amb indicació de dades cronològiques.

Les imatges seran sempre seleccionades per ser altament representatives de l'estil o autor proposat.

La primera de les imatges serà la de comentari obligatori.

La segona imatge es proposa com a ajuda a l'alumne, no cal que la comente, sinó que obtinga d'esta dades estilístiques que li faciliten l'exposició del tema de què es tracte.

2. Dos textos que compliran les característiques següents:

a. S'extrauran de fonts significatives i de prestigi científic reconegut. Es posarà una atenció especial que la redacció i el grau de dificultat siguin adequats per al nivell educatiu dels alumnes que aspiren a entrar en la universitat.

b. El primer text farà referència a aspectes fonamentals del tema a què es referixen les preguntes. Estarà concebut com una ajuda a l'alumne en l'enfocament del tema, no es tracta de fer un *comentari de text* sinó d'utilitzar la informació aportada pel text per a incorporar-la a les respostes a les qüestions proposades.

c. El segon text obrirà més possibilitats interpretatives i serà complementari de l'anterior.

3. Tres preguntes.

a. Primera pregunta. Es formularà sempre segons el model *Analitza i comenta la imatge núm. 1*, l'alumne haurà de comentar la imatge proposada i no una altra de les que figuren en l'enunciat de l'examen, amb això es pretén garantir una uniformitat mínima que permeta comparar els coneixements entre els alumnes que trien la mateixa opció.

El comentari de la imatge haurà de comprendre com a mínim: aspectes formals, anàlisi icònica bàsica i característiques associades a l'autor o estil.

b. Segona pregunta. Se centrarà en l'avaluació dels coneixements generals de l'alumne sobre l'estil o autor proposat: constants estilístiques i temàtiques, evolució, citació i descripció d'obres significatives i transcendència històrica.

c. Tercera pregunta. Es referirà al marc historicosocial en què s'inscriu l'estil o autor sobre el qual versa el tema.

4. Avaluació.

Les preguntes primera i segona es valoraran amb un màxim de 4 punts.

La tercera pregunta es valorarà amb un màxim de 2 punts.

5. Justificació.

L'opció B està concebuda per al tipus d'alumne més inclinat a relacionar distints aspectes, prendre elements dels textos i aplicar-los als exemples proposats en les imatges.

17.2. Criteris generals de correcció

Els criteris que s'expressen a continuació són d'índole general. En cada un dels exàmens s'especificarà, si això és convenient, una valoració més detallada.

- 1) El comentari d'imatge haurà de referir una visió detallada d'allò representat, amb indicació de l'estil, iconografia, característiques generals de l'obra i contextualització. Es valorarà amb un màxim de 4 punts.
- 2) La segona pregunta es valorarà en funció de la contextualització artística d'allò que s'ha preguntat, les característiques generals del període o de l'estil, o autor. Es valorarà amb un màxim de 4 punts.
- 3) La tercera pregunta es valorarà en funció que la contestació siga una visió general del període històric, la funció social de l'art en eixe moment, la importància de l'artista... Es valorarà amb un màxim de 2 punts.

17.3. Model d'examen

Barem:

L'alumne haurà de triar l'exercici A o l'exercici B.

Exercici A: Les dos primeres preguntes tindran una valoració màxima de 4 punts cada una, la tercera de dos punts.

EXERCICI A

Imatge 1: S. Pietro in Montorio, Roma, 1502. Bramante.



Imatge 2: Villa Rotonda, Vicenza, 1567-1569. Palladio.



Imatge 3: Claustrum de Santa Maria de la Pace, Roma, 1500. Bramante.



TEXT 1:

“Igual que el *Quattrocento* italià, també l’esperit del *Cinquecento* pot quedar representat per una ciutat (Roma), un artista (Bramante) i el projecte d’un edifici (Sant Pere del Vaticà).

Reorganitzats els Estats Pontificis pel papa Nicolau V i els seus successors, Roma començarà a recuperar l’esplendor monumental perduda en l’Edat Mitjana, de manera que al començament del segle XVI, la Ciutat Eterna pot passar a primer pla com a capital artística d’Itàlia. Roma ja no és el lloc de pelegrinatge dels artistes que hi van a estudiar les ruïnes de l’Antiguitat, sinó la població on s’alcen les obres més importants de l’època.”

Alonso Pereira, J.R.: (2005): *Introducción a la Historia de l'Arquitectura*. Ed. Reverté, Barcelona, p. 145-146.

PREGUNTES:

1. Analitza i comenta la imatge 1.
2. Característiques generals, artistes més destacats i obres del *Cinquecento* italià. Relació d'esta arquitectura amb l'herència del món clàssic.
3. Explica la relació de l'arquitectura del *Cinquecento* amb la societat del seu moment.

L'alumne haurà de triar l'exercici A o l'exercici B.

Exercici B: Les preguntes primera i segona tenen una puntuació màxima de 4 punts. La tercera té una puntuació màxima de 2 punts.

EXERCICI B:

Imatge 1: David. *El jurament dels Horacis*. 1784.



Imatge 2: David. *La mort de Marat*. 1793.



Text 1: “David, d’acurada formació, que va tindre per mestre més important Joseph-Marie Vien (1716-1809), pintor classicista molt influït pels nous descobriments arqueològics d’Herculà i Pompeia, va compartir ben prompte la preocupació dels il·lustrats i crítics per aconseguir que l’art representara nous valors ètics i estètics, davant de la corrupció política i artística del rococó i del barroc. Va entendre que l’art podia ser un mitjà per a desemascarar la vida i, des de la dècada dels anys setanta del segle XVIII, anà construint una espècie de compromís històric entre la seua pintura i els esdeveniments polítics. Es tracta d’una crítica que, disfressada de contestació als modes acadèmics, incloïa una crítica política a la monarquia”.

Delfín Rodríguez. *Del Neoclasicismo al Realismo. Conocer el arte*. Historia 16. Madrid. 1996.

Text 2: “Per a David l’ideal clàssic no és inspiració poètica sinó model ètic. No eludix la realitat de la història amb el mitologisme arcàdic, no la supera amb la metafísica d’allò “sublim”, contempla amb fermesa i passió continguda allò tràgic, que no està en l’altre món sinó en la crua realitat de les coses. En 1784, al pintar a Roma *El jurament dels Horacis*, rebut la identitat preromàntica d’allò tràgic i allò sublim com Alfieri, pensa que allò tràgic no és sublim, sinó històric. Es declara “filòsof”, professa un estoïcisme moral el model del qual és l’ètica cívica (Plutarc, Tàcit); fa com els arquitectes neoclàssics, que apunten cap a allò ideal a través de la lògica adherència a les exigències socials; es proposa com un deure la lúcida, despietada fidelitat, als fets”.

Giulio Carlo Argan. *El arte moderno I*. Fernando Torres Editor. València. 1975.

PREGUNTES:

1. Analitza i comenta la imatge 1.
2. Explica les característiques generals de la pintura neoclàssica.
3. Quines eren les funcions de l’art en el context social i polític del moment?

18. Assignatura: Història de la Filosofia

18.1. Característiques de l'examen

| Estructura de l'examen |
|---|
| Es proposaran 2 opcions cada una de les quals serà sobre 2 autors d'un dels blocs del temari vigent (integrat per 4 blocs de 2 autors): l'alumne triarà i respondrà l'examen d'1 autor del bloc que decidisca. La duració de l'examen serà d' 1 hora i 30 minuts . |
| Model d'examen |
| L'examen constarà d' un text i quatre qüestions : el referent fonamental de les dos primeres serà el text i el de les dos últimes, el <i>camp temàtic</i> delimitat en relació amb el pensament de l'autor. |
| Textos d'examen |
| Fonts dels textos: El text d'examen serà un fragment de la selecció prefixada en el temari de lectures de filòsofs . Per a evitar textos d'examen massa llargs, el fragment podrà estar retallat internament amb la indicació corresponent per a advertir-ho. |
| Qüestió 1a |
| Puntuació: fins a 2 punts |
| Tipus de pregunta: llevat que la pregunta sol·licite, excepcionalment, la reconstrucció d'un argument a partir d'un enunciat concret del text, la seua formulació invariable s'expressarà en estos termes: «Sintetitza les idees del text mostrant en el teu resum l'estructura argumentativa o expositiva utilitzada per l'autor». |
| Criteris de correcció: En qualsevol de les seues dos possibles formulacions –invariable o a partir d'un enunciat concret del text– s'ha de valorar la capacitat per a mostrar amb claredat l'estructura argumentativa o expositiva del text . D'acord amb el criteri general precedent, la síntesi que es demana com a resposta ha de mostrar que s'ha comprés: 1. Quines són les idees o els arguments principals del text. 2. Com es relacionen entre si dins de la seua estructura expositiva o argumentativa per a arribar a la tesi o conclusió general . Valoració: Els dos criteris valen igual, fins a 1 punt cada un. |
| Qüestió 2a |
| Puntuació: fins a 2 punts |
| Tipus de pregunta: definició d'un terme (o dos, si estan relacionats) present en el text. Formulació invariable: «Definix el (els) terme(s) relacionat(s) ... partint de la informació oferida pel text i completant-la amb el coneixement que tingues de la filosofia de l'autor». |
| Criteris de correcció: S'ha de valorar la capacitat per a definir termes filosòfics , o expressions, analitzant-los a partir del seu ús en el text de l'examen. 1. La resposta ha d'incloure expressament una definició del terme proposat (o, si és el cas, dels dos proposats, i aclarir la seua relació). 2. La definició ha de ser elaborada a partir de la informació oferida pel text , fent referències explícites a l'ús del terme o dels termes en este. 3. L'explicació del terme o dels termes s'ha de complementar amb el coneixement general sobre estos derivat de l'estudi de la filosofia de l'autor. |

Valoració: els tres criteris valen igual, **fins a 1/3 dels 2 punts** cada un.

Qüestió 3a

Puntuació: fins a 5 punts

Tipus de pregunta: **redacció** sobre un tema de la filosofia de l'autor del text

Criteris de correcció:

S'ha de valorar la **capacitat** per a **exposar el tema proposat centrant-se en la seua formulació concreta** i aplicant el seu coneixement general del text complet i de l'autor treballats en classe.

1. Els **continguts** de la redacció han de centrar-se a **respondre a la formulació concreta de l'enunciat**, sense digressions innecessàries i incloent en l'exposició l'explicació i justificació de les idees exposades.
2. L'**exposició** de la redacció ha de ser, al seu torn, **clara i ordenada**.

Valoració: el primer criteri es valorarà **fins a 3,5 punts** i el segon, **fins a 1,5 punts**.

Qüestió 4a

Puntuació: fins a 1 punt

Tipus de pregunta: la formulació serà invariable tal com es mostra a continuació:

«Comenta breument qualsevol aspecte del pensament de l'autor del text que consideres important en algun d'estos sentits: per la seua relació amb el d'altres filòsofs, amb fets històrics rellevants (especialment si són coetanis de l'autor o tenen relació amb la seua vida) o amb trets significatius del món contemporani».

Criteris de correcció:

S'ha de valorar la **capacitat** per a **aplicar o relacionar el pensament de l'autor** amb qualsevol dels aspectes suggerits en la qüestió.

1. Es valoraran els **continguts d'interés filosòfic** exposats.
2. Es valorarà l'**originalitat** de la proposta de l'alumne o l'alumna i la seua exposició reflexiva i justificada, en què s'hagen evitat respostes memorístiques o estereotipades.

Valoració: els dos criteris valen igual, **fins a 0,5 punts** cada un.

18.2. Criteris generals de correcció

1a QÜESTIÓ (fins a 2 punts)

Llevat que la pregunta sol·licite, excepcionalment, la reconstrucció d'un argument a partir d'un enunciat concret del text, la seua formulació invariable s'expressarà en estos termes:

«Sintetitzo les idees del text mostrant en el teu resum l'estructura argumentativa o expositiva utilitzada per l'autor».

En qualsevol de les seues dos possibles formulacions –invariable o a partir d'un enunciat concret del text– s'ha de valorar la **capacitat** per a **mostrar amb claredat l'estructura argumentativa o expositiva del text**.

D'acord amb el criteri general precedent, la síntesi que es demana com a resposta ha de mostrar que s'ha comprés:

1. Quines són les **idees o els arguments principals** del text.
2. Com es relacionen entre si dins de **la seua estructura** expositiva o argumentativa per a arribar a la **tesi o conclusió general**.

Valoració: Els dos criteris valen igual, **fins a 1 punt** cada un.

2a QÜESTIÓ (fins a 2 punts)

«Definix el (els) terme(s) relacionat(s) ... partint de la informació oferida pel text i completant-la amb el coneixement que tingues de la filosofia de l'autor».

S'ha de valorar la **capacitat** per a **definir termes filosòfics**, o expressions, analitzant-los a partir del **seu ús en el text** de l'examen.

1. La resposta ha d'incloure expressament una **definició** del terme proposat (o, si és el cas, dels dos proposats, i aclarir la seua relació).
2. La definició ha de ser **elaborada a partir de la informació oferida pel text**, fent **referències explícites a l'ús** del terme o els termes en el text.
3. L'explicació del terme o dels termes s'ha de **complementar amb el coneixement general sobre estos** derivat de l'estudi de la filosofia de l'autor.

Valoració: Els tres criteris valen igual, **fins a 1/3 dels 2 punts** cada u.

3a QÜESTIÓ (fins a 5 punts)

«Redacció sobre un tema de la filosofia de l'autor del text».

S'ha de valorar la **capacitat** per a **desenrotllar el tema proposat centrant-se en la seua formulació concreta** i aplicant el seu coneixement general del text complet i de l'autor treballats en classe.

1. Els **continguts** de la redacció han de centrar-se a respondre a la **formulació concreta de l'enunciat**, sense digressions innecessàries i incloent en l'exposició l'explicació i justificació de les idees exposades.
2. L'**exposició** de la redacció ha de ser, al seu torn, **clara i ordenada**.

Valoració: El primer criteri es valorarà **fins a 3,5 punts** i el segon, **fins a 1,5 punts**.

4a QÜESTIÓ (fins a 1 punt)

«Comenta breument qualsevol aspecte del pensament de l'autor del text que consideres important en algun d'estos sentits: per la seua relació amb el d'altres filòsofs, amb fets històrics rellevants (especialment si són coetanis de l'autor o tenen relació amb la seua vida) o amb trets significatius del món contemporani».

S'ha de valorar la **capacitat** per a **aplicar o relacionar el pensament de l'autor** amb qualsevol dels aspectes suggerits en la qüestió.

1. Es valoraran els continguts **d'interés filosòfic** exposats.
2. Es valorarà l'**originalitat** de la proposta de l'alumne o l'alumna i la seua exposició reflexiva i justificada, en què s'hagen evitat respostes memorístiques o estereotipades.

Valoració: Els dos criteris valen igual, **fins a 0,5 punts** cada un.

18.3. Model d'examen

BAREM: 1a qüestió: 2 punts; 2a qüestió: 2 punts; 3a qüestió: 5 punts; 4a qüestió: 1 punt.

OPCIÓ 1a

TEXT I

—Sí, bon company, així és —vaig fer jo—. Si aconseguixes trobar, per als qui han de governar, una vida millor que el govern, aleshores aconseguiràs tindre una ciutat ben administrada: l'única, en efecte, en què governaran els rics que ho són de veritat, no d'or sinó de la riquesa que cal tindre per a ser feliç, una vida bona i assenyada. Si, en canvi, són pobres i indigents de béns particulars els qui van als càrrecs públics, creguts que ja està bé de treure'n botí, aleshores no hi ha manera, perquè el govern esdevé objecte de lluites i esta guerra, que és de dins de casa, els destrüix, a ells i a tota la resta de la ciutat.

—És ben veritat —va dir.

—¿Coneixes, per tant, —vaig fer jo—, algun gènere de vida que menysprea els càrrecs de govern de la ciutat, llevat de la del verdader filòsof?

—Per Zeus que no —va fer ell.

—Però cal que hi vagen no com a amants del govern, perquè, si no, els rivals d'amor lluitaran contra ells.

—Sí, sens dubte.

—Així, doncs, a qui forçaràs a anar a vetlar per la ciutat sinó a aquells que, fins els més entesos en allò que fa que ciutat siga ben administrada, tenen honors d'altra classe i una vida millor que la del polític?

—A cap altre —va dir.

[PLATÓ, *La República*, 521a-b. Adaptació de la traducció de Carles Miralles].

QÜESTIONS:

1a. Sintetitza les idees del text mostrant en el teu resum l'estructura argumentativa o expositiva utilitzada per l'autor.

2a. Definix el terme “polític”, partint de la informació oferida pel text, i completant-la amb el coneixement que tingues de la filosofia de l'autor.

3a. Redacció: Opinió (doxa) i coneixement (episteme) en la filosofia de Plató.

4a. Comenta breument qualsevol aspecte del pensament de l'autor del text que consideres important en algun d'estos sentits: per la seua relació amb el d'altres filòsofs, amb fets històrics rellevants (especialment si són coetanis de l'autor o tenen relació amb la seua vida) o amb trets significatius del món contemporani.

TEXT II

“Però tu també”, diu algú, “cultives la virtut no per res més sinó perquè esperes obtindre'n algun plaer”. En primer lloc, encara que la virtut haja de proporcionar plaer, no és per este motiu que cal buscar-la, perquè no és només això que ens aporta, sinó també això, a més. La virtut no s'esforça en vista del plaer, sinó que el seu esforç, malgrat tindre un altre objectiu, obté també este. Igual que en un camp llaurat per sembrar-hi blat també hi naixen altres flors, però no és per estes herbes humils – malgrat que ens alegren la vista– que s'hi ha fet tant d'esforç (la intenció del sembrador era una altra, les flors hi són un afegit), de la mateixa manera el plaer no és ni la recompensa ni la causa de la virtut, sinó un complement, i la virtut no ens agrada perquè ens dóna plaer, sinó que, si ens agrada, també hi trobem plaer. El bé suprem residix en el propi judici, i en l'actitud d'una ment perfecta que, quan ja ha acabat el seu propi curs i ha establert els seus límits, ha acomplit el bé suprem i no desitja res més enllà, ja que no hi ha res fora del tot, ni res més enllà de la fi. T'equivoques, per tant, quan em preguntes per quin motiu persegueix la virtut; perquè aleshores busques alguna cosa superior a la més elevada. Em preguntes què busque en la virtut? La pròpia virtut. Perquè no té res de millor, ella és la seua pròpia recompensa. I això no et pareix prou? Quan et diga: “El bé suprem és la fermesa d'un esperit inalterable, la seua previsió, la seua elevació, el seu seny, la seua llibertat, la seua harmonia, la seua gràcia”, exigiràs encara un referent més gran per a estes coses? Per què menciones el plaer? Busque el bé de l'home, no el del seu ventre; els animals i les bèsties ferotges tenen un ventre més gran!

[SÈNECA, *De la vida feliç*, 9. Adaptació de la traducció de Montserrat Jufresa]

QÜESTIONS:

1a. Sintetitza les idees del text mostrant en el teu resum l'estructura argumentativa o expositiva utilitzada per l'autor.

2a. Definix el terme “bé suprem” partint de la informació oferida pel text i completant-la amb els coneixements que tingues de la filosofia de l'autor.

3a. Redacció: *Plaer i moral en Epicur*.

4a. Comenta breument qualsevol aspecte del pensament de l'autor del text que consideres important en algun d'estos sentits: per la seua relació amb el d'altres filòsofs, amb fets històrics rellevants (especialment si són coetanis de l'autor o tenen relació amb la seua vida) o amb trets significatius del món contemporani.

OPCIÓ 2a

TEXT I

Però allò que em satisfia més d'este mètode era que així estava segur de fer servir en tot la raó, si no perfectament, almenys de la manera millor que podia; a més que, practicant-lo, sentia que el meu esperit s'avesava a poc a poc a concebre més clarament i més distintament els objectes, i que, no havent-lo vinculat a cap matèria particular, em prometia aplicar-lo a les dificultats de les altres ciències amb tanta utilitat com ho havia fet a les de l'àlgebra. No és que per això gosara emprendre d'entrada

l'examen de totes les dificultats que es presentaven, ja que això fins hauria sigut contrari a l'orde que el mètode prescriu. Però, havent-me adonat que els principis de les ciències havien de ser tots presos a la filosofia, en la qual encara no en trobava cap de segur, vaig pensar que primer de tot em calia intentar assentar-ne alguns, i que, sent això la cosa més important del món i en què la precipitació i la prevenció eren més de t'èmer, no havia d'emprendre dur a terme esta tasca mentres no haguera arribat a una edat molt més madura que la dels vint-i-tres anys que tenia jo aleshores, i mentres no haguera dedicat abans molt de temps a preparar-m'hi, no sols desarrelant del meu esperit totes les males opinions que hi havia admés anteriorment, sinó també acumulant molts experiments que després pogueren ser matèria dels meus raonaments, i exercitant-me sempre en el mètode que m'havia prescrit per tal d'afermar-m'hi cada vegada més.

[R. DESCARTES, *Discurs del mètode*. 2a Part. Adaptació de la traducció de Pere L. Font].

QÜESTIONS:

1a. Sintetitza les idees del text mostrant en el teu resum l'estructura argumentativa o expositiva utilitzada per l'autor.

2a. Definix els termes relacionats “*raó*” i “*mètode*” partint de la informació oferida pel text i completant-la amb els coneixements que tingues de la filosofia de l'autor

3a. Redacció: *Dualisme antropològic en Descartes*.

4a. Comenta breument qualsevol aspecte del pensament de l'autor del text que consideres important en algun d'estos sentits: per la seua relació amb el d'altres filòsofs, amb fets històrics rellevants (especialment si són coetanis de l'autor o tenen relació amb la seua vida) o amb trets significatius del món contemporani.

TEXT II

El nostre autor pensa «que cap descobriment podria haver-se fet amb més facilitat per a decidir totes les controvèrsies relatives a les idees que el següent: les impressions són sempre les idees que les precedeixen, i tota idea amb què es bastix la imaginació fa primer la seua aparició en una impressió precedent. Estes darreres percepcions són tan clares i evidents que no admeten controvèrsia, si bé moltes de les nostres idees són tan fosques que és quasi impossible –fins i tot per a la ment que les forma– dir-ne exactament la naturalesa i la composició». D'acord amb això, quan una idea és ambigua, el nostre autor apel·la sempre a la impressió, que ha de tornar-la clara i precisa. I quan sospita que un terme filosòfic no té cap idea annexa (cosa molt freqüent), pregunta sempre: *de quina impressió deriva esta idea?* I en cas de no poder-s'hi aduir cap impressió, conclou que el terme és del tot irrellevant. Així és com examina les idees de *substància* i *essència*, i seria desitjable que este mètode rigores fóra més practicat en tots els debats filosòfics.

[D. HUME, Extracte del *Tractat de la naturalesa humana*. Adaptació de la traducció de Manuel Satué].

QÜESTIONS:

1a. Sintetitza les idees del text mostrant en el teu resum l'estructura argumentativa o expositiva utilitzada per l'autor.

2a. Definix els termes relacionats “*impressió*” i “*idea*” partint de la informació oferida pel text i completant-la amb els coneixements que tingues de la filosofia de l'autor

3a. Redacció: *Empirisme i causalitat en Hume.*

4a. Comenta breument qualsevol aspecte del pensament de l'autor del text que consideres important en algun d'estos sentits: per la seua relació amb el d'altres filòsofs, amb fets històrics rellevants (especialment si són coetanis de l'autor o tenen relació amb la seua vida) o amb trets significatius del món contemporani.

19. Assignatura: Història de la Música i la Dansa

19.1. Característiques de l'examen

Estructura de la prova

Es trobarà dividida en tres seccions:

- Primera part: 2 audicions musicals.
- Segona part: conceptes i fets.
- Tercera part: exposició escrita d'un tema del temari.

Procediment que se seguirà en cada una

- Primera part

La primera part **serà comuna** a les opcions A i B. Es presentaran fragments breus i característics d'estils compositius, èpoques històriques o gèneres. Cada fragment es reproduirà dos vegades i l'alumne disposarà del suport d'una partitura. A continuació, haurà de relacionar el fragment escoltat amb tres opcions conceptuals entre una llista de nou. Després, realitzarà un comentari d'un màxim de cinc línies expressant les característiques musicals de les obres rellevants des d'un punt de vist històric.

- Segona part

Consistirà a explicar en cinc línies els sis termes i noms proposats.

- Tercera part

L'alumne haurà de realitzar un exercici d'exposició escrita d'un dels temes inclosos en el temari d'acord amb el DOCV de Batxillerat. L'extensió serà d'un màxim d'un foli A-4 per les dos cares.

Duració de la prova

La duració de l'examen no podrà excedir els 90 minuts.

Aclariments importants

No és possible intercanviar les preguntes de l'opció A i B en la segona i tercera part de l'examen PAU.

Tant en les audicions com en els conceptes, l'alumne haurà d'escriure només el nombre d'opcions sol·licitades. Si no es fa així, quedarà invalidada la resposta.

19.2. Criteris generals de correcció

1. La puntuació màxima serà de 10 punts. Cada una de les tres parts serà avaluada de forma independent i cada part es qualificarà de la manera següent:

- Primera part: fins a 4 punts, dels quals correspon un màxim de 0,5 a cada resposta de relació de l'obra amb els termes proposats, i un màxim d'1,5 al comentari de cada una de les audicions.
 - Segona part: fins a 3 punts, dels quals correspon un màxim de 0,5 a cada resposta.
 - Tercera part: fins a 3 punts.
2. En cap cas seran admeses respostes pertanyents a distintes opcions.
 3. En les audicions i conceptes, l'alumne haurà d'escriure només el nombre d'opcions sol·licitades. Si no es fa així, la resposta quedarà invalidada.
 4. En la definició de termes o noms, d'acord amb les indicacions de l'exercici, les respostes han de ser clares i breus, i no han de superar les cinc línies per a cada una.
 5. En la redacció del tema de l'exposició es valorarà la integració de coneixements històrics, com per exemple, la contextualització breu i puntual del fenomen musical tractat amb altres fenòmens artístics de l'època.
 6. El contingut de les respostes, així com la manera d'expressar-lo, hauran d'ajustar-se estrictament al text formulat. Per este motiu, es valorarà positivament l'ús correcte del llenguatge, la claredat i concreció en les respostes així com la presentació i pulcritud de l'exercici.
 7. Es valorarà positivament la correcta expressió sintàctica i ortogràfica dels continguts en general i dels conceptes musicals en particular.

19.3. Model d'examen

1. Audició

a) AUDICIÓ 1. L'escoltarà dos vegades. Com a suport s'adjunta una partitura de l'inici de l'audició.

Realitze les dos activitats següents:

Marque les TRES opcions que considere que es corresponen amb el fragment que ha escoltat:

- Falla - Cantata - Romanticisme
- Dansa - Leitmotiv - Barroc
- Schumann - Rossini - Sonata

Elabore un BREU COMENTARI d'unes cinc línies incidint sobre els aspectes musicals de l'audició.

b) AUDICIÓ 2. L'escoltarà dos vegades. Com a suport s'adjunta una partitura de l'inici de l'audició.

Marque les TRES opcions que considere que es corresponen amb el fragment que ha escoltat:

- Barroc. Simfonia. Telemann
- Bach. Cantata. Mozart
- Baix continu. Òrgan. Classicisme

Elabore un BREU COMENTARI d'unes cinc línies incidint sobre els aspectes musicals de l'audició.

OPCIÓ A

2. Definisca o caracteritze en només cinc línies els SIS termes i noms següents:

Orquestra clàssica - Poema simfònic - Suite - Fuga - Rudolf Laban - Serguei Diaghilev -

3. Expose per. escrit el tema *El barroc*, amb una extensió aproximada d'un full per les dos cares, d'acord amb els epígrafs següents:

- a) Context històric i definició
- b) Períodes i autors
- c) Obres

OPCIÓ B

2. Definisca o caracteritze en un màxim de cinc línies els SIS termes i noms següents:

Ballet - Música concreta - George Balanchine
Maurice Ravel - Dodecafonisme - Cantata

3. Expose per escrit el tema *La música instrumental romàntica*, amb una extensió aproximada d'un full per les dos cares, d'acord amb els epígrafs següents:

- a) Principals instruments i agrupacions instrumentals del Romanticisme.
- b) El poema simfònic: característiques i principals autors.
- c) Altres formes instrumentals romàntiques.

20. Assignatura: Italià

20.1. Característiques de l'examen

L'examen d'Italià Llengua Estrangera consta de dos parts: comprensió escrita (comprensió lectora) i expressió escrita. La prova es construeix a partir d'un text en italià de caràcter divulgatiu, no especialitzat, i en la seua realització no es podrà tindre accés a cap material de consulta, incloent-hi el diccionari.

La temàtica tractada pels textos serà sempre de caràcter general i, a tall d'exemple, pot ser: salut, mitjans de comunicació i noves tecnologies, temes relacionats amb l'escola i l'actualitat italiana, viatges, oci, esports, etc.

La part A desenrotlla la comprensió escrita, amb preguntes de tipologia variada, i se li assigna una puntuació global de 6 punts, que apareix desglossada a continuació.

La part B proposa un exercici d'expressió escrita. Es pretén que l'alumne demostre la capacitat expressiva en la llengua d'estudi, a través d'una producció escrita personal que permeta valorar la destresa en esta habilitat comunicativa. Es desglossa anàlogament el detall més avant i s'hi assigna una puntuació de 4 punts.

Entre les estratègies comunicatives que l'alumne ha d'estar en situació de poder expressar en italià assenyalem:

- identificar-se / presentar-se
- donar / demanar informació
- expressar gustos personals
- expressar opinions
- expressar acord / desacord
- proposar
- fer projectes
- relatar
- expressar les relacions de causa / conseqüència, la finalitat, la condició i l'oposició

L'aproximació als aspectes socioculturals des d'una cultura diferent ha de considerar el reconeixement i la valoració de patrons culturals, comportaments socials coincidents i diferents dels de la cultura materna. Implica així mateix la reflexió sobre esta realitat, vehiculada directament a través de la llengua d'estudi i amb un objectiu d'integració en la futura vida professional.

20.2. Criteris generals de correcció

Part A. Comprensió escrita (total 6 punts)

L'objectiu de les preguntes de comprensió del text és valorar esta habilitat en relació amb l'italià de l'alumne.

I. En l'enunciat de la pregunta es recorda a l'alumne que no ha de repetir el text original en la seua resposta sinó expressar-se en italià reformulant la informació i el missatge que li proporciona el text, per a demostrar la comprensió individual del que llig.

(Cada pregunta serà valorada amb un màxim d'1 punt / 2 punts en total)

II. Les preguntes de comprensió amb resposta de verdader / fals han de trobar la justificació que avale la seua decisió (si verdader o fals) en el text donat.

(3 × 0,5 = 1,5 punts)

III. Lèxic: es demana a l'alumne que trobe un sinònim en el text per a 6 paraules o expressions donades.

(6 × 0,25 = 1,5 punts)

IV. En les preguntes d'elecció múltiple (a, b, c) es demana a l'alumne que trobe un equivalent a 4 estructures o connectors assenyalats.

(4 × 0,25 = 1 punt)

Part B. Expressió escrita (total 4 punts)

En la part B es pretén valorar la capacitat d'expressió escrita de l'alumne, a qui es demana l'elaboració d'una producció escrita a partir d'una proposta temàtica establida, amb una extensió d'entre 130 i 150 paraules.

Es valorarà:

- l'adequació del text a la situació comunicativa, l'estructura, la cohesió i la precisió lèxica del text produït (2 punts);
- la correcció lingüística: aspectes gramaticals (2 punts).

ESTRUCTURA DE L'EXAMEN D'ITALIÀ

Part A. Comprensió escrita

(total 6 punts)

I. Cal respondre 2 preguntes sobre aspectes tractats en el text, reformulant la informació, amb una expressió personal de l'alumne.

(2 × 1 = 2 punts)

1.

2.

II. Cal marcar com a Verdadera (V) o Falsa (F), segons el text llegit, 3 afirmacions i indicar la informació exacta del text que ha permès deduir la seua veracitat o falsedat.

(3 × 0,5 = 1,5 punts)

- 1.
- 2.
- 3.

III. Cal trobar un sinònim en el text per a 6 paraules o expressions assenyalades.

(6 × 0,25 = 1,5 punts)

- 1.
- 2.
- 3.
- 4.
- 5.
- 6.

IV. Cal triar l'expressió equivalent entre les tres opcions (a, b, c).

(4 × 0,25 = 1 punt)

1.
 - a)
 - b)
 - c)
2.
 - a)
 - b)
 - c)
3.
 - a)
 - b)
 - c)
4.
 - a)
 - b)
 - c)

Part B. Expressió escrita.

Cal redactar un text amb les línies i indicacions expressades, amb 130 - 150 paraules.

(4 punts)

20.3. Model d'examen

Opció A

Barem:

E la Apple nega la riparazione

| | |
|----|---|
| 1 | ROMA - Che il fumo passivo faccia male è un fatto acclarato. Che metta ko anche i computer francamente spiazza un po'. Proprio così: stando a quanto riferisce The consumerist , un sito statunitense di tutela dei consumatori, ci sono due |
| 5 | casi in cui la richiesta di assistenza in garanzia da parte di proprietari di computer è stata negata con una motivazione quantomeno bizzarra: "Contaminazione da fumo". |
| 10 | Sembra uno scherzo ma è tutto vero e l'azienda in questione non è catena di assemblatori locali, ma quella più cool e innovativa del panorama tecnologico: la Apple. E i portatili in questione sono i popolari Macbook e iMac. Insomma, il fumo nuoce alla salute del computer e si perde la garanzia se chi lo usa ha il vizio delle sigarette e lo tiene in una stanza satura di fumo. |
| 15 | Nonostante nel contratto di garanzia non si faccia alcun riferimento esplicito alle sigarette come comportamento pericoloso per la salute del computer, la casa di Cupertino, alla richiesta di chiarimenti, ha replicato così: la nicotina fa parte della lista delle sostanze dannose stilata dall'Occupational Safety and Health Administration. La casa di Steve Jobs ha poi sottolineato che non chiederà ai suoi dipendenti di riparare qualcosa mettendo a rischio la loro salute. Questo perché, secondo gli esperti, il computer di un fumatore all'interno si può paragonare a un |
| 20 | posacenere sporco. A parte la puzza e la polvere, l'accumulo di catrame è in grado di mandare in tilt il pc. |
| 25 | I due casi di cui parla <i>The consumerist</i> si sono verificati qualche anno fa in due diversi Stati americani. Il primo risale all'aprile 2007, quando il pc venne portato in un Apple Store a West Des Moines, nell'Iowa: un anno in assistenza, poi la risposta che era stato usato in una casa di fumatori e questo faceva decadere la garanzia. Non solo. L'Apple si è rifiutata di riparare anche a pagamento il Mac, per "i rischi alla salute dovuti al fumo passivo". |
| | [...] |
| | Entrambi i protagonisti dei due casi hanno scritto direttamente a Steve Jobs, il fondatore della Apple, ottenendo di nuovo un no come risposta. |
| | (23 novembre 2009) http://www.repubblica.it |

Parte A. Comprensione scritta

I. Rispondete alle seguenti domande, con le vostre parole e senza ricopiare le espressioni presenti nell'articolo. (2 × 1 = 2 punti)

1. Perché la Apple si rifiuta di rispettare la garanzia dei suoi computer?
2. Quali sono le ragioni, se ce n'è qualcuna, per cui gli impiegati debbano tenersi lontani dagli apparecchi da aggiustare?

II. Indicate se le seguenti affermazioni sono Vere (V) o False (F). Copiate l'espressione esatta del testo su cui si basa la vostra scelta. (3 × 0,5 = 1,5 punti)

1. Alla salute dei lavoratori della Apple fa male l'odore di posacenere sporco.
2. La garanzia dice chiaramente che il fumo e la nicotina distruggono i pezzi elettronici dei computer.
3. Il fumo passivo nuoce alla salute, è un fatto contrastato.

III. Trovate, nel testo, un sinonimo alle seguenti espressioni (6 × 0,25 = 1,5 punti)

1. non essere serio
2. bloccare completamente
3. stravagante
4. causa danno
5. stupisce
6. spiegazioni

IV. Scegliete l'espressione equivalente tra le opzioni date (a, b, c). (4 × 0,25 = 1 punto)

1. di cui parla
a) di chi parla
b) dei quali parla
c) del cui parla
2. Nonostante
a) tuttavia
b) quindi
c) dunque
3. Il primo risale all'aprile 2007

- a) il primo dall'aprile 2007 anno fa
- b) il primo è capitato nell'aprile 2007
- c) il primo è dall'aprile 2007

4. chi lo usa

- a) cui lo usa
- b) il cui lo usa
- c) coloro che lo usano

Parte B. Espressione scritta.

Componimento scritto in 130-150 parole. (4 punti)

Scrivi una lettera alla Apple chiedendo la riparazione gratuita del tuo portatile, ancora in garanzia, e ribattendo le loro ragioni secondo cui non avresti diritto alla revisione gratuita del tuo computer.

Opció B

Barem:

| | |
|----|--|
| | Strasburgo, no al crocifisso in aula |
| 1 | ROMA - La presenza dei crocifissi nelle aule scolastiche è "una violazione della libertà dei genitori ad educare i figli secondo le loro convinzioni e della libertà di religione degli alunni". E' quanto ha stabilito oggi la Corte europea dei diritti dell'uomo su istanza presentata da una cittadina italiana. Ma il governo italiano ha |
| 5 | presentato ricorso e, in caso di accoglimento, il caso verrà ridiscusso nella Grande Camera. Altrimenti la sentenza diventerà definitiva fra tre mesi. Durissime le prime reazioni, soprattutto nel centrodestra tra i cattolici. La Cei e il Vaticano attaccano. Prudente Bersani. |
| 10 | Il caso era stato sollevato da Soile Lautsi, cittadina italiana originaria della Finlandia e socia dell'Uaar (Unione atei e agnostici razionalisti). L'Unione precisa di aver "promosso, sostenuto, curato tecnicamente l'iter giuridico, che era già passato da Tar del Veneto, Corte Costituzionale e Consiglio di Stato". Soile Lautsi, infatti, nel 2002 aveva chiesto all'istituto statale "Vittorino da Feltre" di |
| 15 | Abano Terme, in provincia di Padova, frequentato dai suoi due figli, di togliere i crocifissi dalle aule. A nulla erano valsi i suoi ricorsi davanti ai tribunali in Italia. Ora i giudici di Strasburgo le hanno dato ragione, stabilendo inoltre che il governo italiano debba pagare alla donna un risarcimento di cinquemila euro per danni morali. La sentenza è la prima in assoluto in materia di esposizione dei simboli religiosi nelle aule scolastiche. |
| 20 | I sette componenti della Corte europea hanno sentenziato che la presenza dei crocifissi nelle aule può facilmente essere interpretata dai ragazzi di ogni età come un evidente "segno religioso" e, dunque, potrebbe condizionarli. E se questo condizionamento può essere di "incoraggiamento" per i bambini già cattolici, può |

invece "disturbare" quelli di altre religioni o gli atei.

[....]

25 La questione non coinvolge solo il nostro Paese. Duri scontri tra Stato e vescovi sono avvenuti anche in Spagna nel novembre dello scorso anno, in seguito a una decisione di un giudice di Valladolid di far rimuovere tutti i simboli cattolici da una scuola.

(3 novembre 2009) <http://www.repubblica.it>

Parte A. Comprensione scritta

I. Rispondete alle seguenti domande, con le vostre parole e senza ricopiare le espressioni presenti nell'articolo.

(2 × 1 = 2 punti)

1. Perché la corte europea ha detto no al crocifisso in classe?
2. Quali sono le correnti di opinione che ritrae l'articolo? Da chi vengono sostenute?

II. Indicate se le seguenti affermazioni sono Vere (V) o False (F). Copiate l'espressione esatta del testo su cui si basa la vostra scelta.

(3 × 0,5 = 1,5 punti)

1. La presenza del crocifisso in aula reca danni agli alunni non cattolici.
2. Una cittadina italiana aveva denunciato la presenza dei crocifissi nelle aule davanti la giustizia italiana.
3. Soile Lautsi deve pagare un risarcimento al governo italiano.

III. Trovate, nel testo, un sinonimo alle seguenti espressioni.

(6 × 0,25 = 1,5 punti)

1. ha deciso
2. era stato portato alla discussione
3. portar via
4. in più
5. membri
6. fede

IV. Scegliete l'espressione equivalente tra le opzioni date (a, b, c).

(4 × 0,25 = 1 punto)

1. fra tre mesi
 - a) da tre mesi
 - b) tra tre mesi
 - c) in tre mesi
2. Il ricorso è stato presentato
 - a) per una cittadina italiana
 - b) da una cittadina italiana
 - c) su una cittadina italiana

3. A nulla erano valsi

- a) non erano serviti a niente
- b) erano stati utili
- c) hanno preparato la strada per la denuncia

4. dunque

- a) invece
- b) quindi
- c) affinché

Parte B. Espressione scritta

Componimento scritto in 130 - 150 parole. (4 punti)

Scrivi un tuo intervento per un foro di discussione in internet, per esempio, argomentando la tua posizione riguardo alla presenza o meno del crocifisso in aula.

21. Assignatura: Literatura Universal

21.1. Característiques de l'examen

Consideracions generals

La prova constarà de dos opcions tancades, de les quals se n'haurà de triar una. Cada una de les opcions oferirà un text, extret de les obres proposades més avall, i vinculat als nuclis de continguts establits en el Decret 102/2008, d'11 de juliol (DOCV de 15 de juliol).

Els alumnes hauran de respondre argumentadament a quatre qüestions en total. Tres qüestions estaran basades en l'anàlisi del text proposat; aniran d'allò més específic a allò més general, guiaran el comentari, i podran versar sobre els assumptes següents: tema del text, trets estètics i disposició estructural, inserció del text en el conjunt de l'obra, sentit de l'obra, semblança estètica de l'autor i la seua repercussió en la història literària... La quarta qüestió serà de caràcter teòric, i reproduirà literalment un epígraf dels que es contenen en la secció següent, d'entre els del tema al qual corresponga el text comentat.

21.2. Criteris generals de correcció

En la valoració de l'exercici es tindrà en compte:

1. la comprensió lectora en la seua aplicació a l'anàlisi del text;
2. la informació aportada i la seua personalització;
3. la captació de les relacions amb temes contigus i de la importància de l'obra en la història literària i cultural;
4. l'estructuració de la resposta;
5. la capacitat de síntesi;
6. la precisió terminològica;
7. la qualitat expositiva (coherència, cohesió i correcció gramatical i ortogràfica).

Els errors en la redacció de l'examen, atenent als aspectes anteriors, implicaran una disminució gradual en la qualificació de l'exercici de fins a un màxim de 2 punts.

21.3. Model d'examen

BAREM DE L'EXAMEN: Cada una de les quatre qüestions, tant de l'Opció A com de l'Opció B, val 2,5 punts.

OPCIÓ A

Text

JOCASTA: Pels déus, senyor, explica'm també a mi quina és la causa de la còlera que et domina.

ÈDIP: T'ho diré, perquè jo et respecte més que ningú. És Creont, que ha conspirat contra mi.

JOCASTA: Parla. Explica'm exactament la vostra disputa.

ÈDIP: M'acusa de ser l'assassí de Lai.

JOCASTA: Ho sap per ell mateix o ho ha sentit dir a algú?

ÈDIP: Ha fet vindre un endeví infaust, perquè, el que és la seua boca, queda ben lliure d'acusacions.

JOCASTA: Oblida't d'això que dius ara; escolta'm i veuràs que no hi ha ningú, entre els mortals, que en sàpiga res, de l'art d'endevinar. I te'n donaré proves breus i clares. Una vegada van vaticinar a Lai, no diré que Febos mateix, sinó els seus servidors, que el seu destí era morir a mans del fill que naixeria d'ell i de mi. I, segons expliquen, el van matar uns bandolers estrangers en un encreuament de camins. I quant al fill, quan encara no havien passat tres dies del seu naixement, li va lligar els dos peus i el va fer abandonar per mans de criats en el paratge més inaccessible de la muntanya. Per això Apol·lo no va aconseguir que fóra l'assassí de son pare ni que s'acomplira allò que Lai més temia: morir a mans del seu fill. I foren paraules d'endeví les que presagiaren estes desgràcies. Que no et torben, doncs, estes altres, perquè allò que un déu considera necessari, ell mateix ho revela amb mitjans senzills.

ÈDIP: Com se'm traspalsa l'ànima i se'm remouen els pensaments quan escolte, dona, les teues paraules.

JOCASTA: Quines velles inquietuds et fan parlar així?

ÈDIP: M'ha semblat sentir-te dir que Lai va ser mort en una cruïlla de camins.

JOCASTA: Així ho van explicar i no ha estat mai desmentit.

ÈDIP: I on està el lloc on s'esdevingué la desgràcia?

JOCASTA: Al país anomenat Fòcida, en el punt on es troben el camí que ve de Delfos i el que ve de Daulis.

ÈDIP: I quant de temps ha passat des d'eixos fets?

JOCASTA: El fet fou comunicat a la ciutat poc abans que tu aparegueres i et feres càrrec del govern d'esta terra.

ÈDIP: Oh Zeus! Què has planejat de fer-me?

(Sòfocles, *Èdip rei*)

Qüestions

1. Situe el diàleg en la línia argumental d'*Èdip rei*, i justifique la importància temàtica d'este moment.
2. Jocasta i Èdip són personatges centrals de l'obra. Caracteritze'ls i explique la funció de cada un.
3. A la llum d'este fragment, quins són els trets tràgics d'*Èdip rei* i, en general, del teatre de Sòfocles?
4. Tema: El mite en la formació dels poemes homèrics.

OPCIÓ B

Text

Les potes de Gregor brunzien quan finalment s'encaminà cap al menjar. I les seues ferides també es devien haver curat del tot, perquè ja no se sentia impedit en els moviments; se'n meravellà i recordà que feia cosa d'un mes s'havia fet un tallet al dit i que aquella ferida encara li feia mal despús-ahir. "Que potser m'he tornat menys sensible?", pensà, i ja xuclava àvidament el formatge, que l'havia atret primer i més intensament que totes les altres viandes; amb ulls espurnejants de satisfacció, devorà successivament el formatge, la verdura i el suc; les menges fresques, en canvi, no li plaïen, no en podia suportar ni l'olor, de manera que separà un tros lluny les coses que es volia menjar.

Ja feia una estona que havia acabat i mandrejava encara estirat al mateix lloc, quan la germana féu voltar la clau al pany, a poc a poc, per advertir-li que es retirara. Tot i que ja s'havia endormiscat, la remor el sobresaltà i corregué a amagar-se una altra vegada davall del sofà. Romandre allà baix li exigí un gran domini de si mateix, i això que la germana s'estigué en la cambra poca estona, perquè l'abundós ressó li havia arredonit una mica el ventre, i amb l'estretor d'allà baix a penes podia respirar. Entre curts atacs d'ofec veié amb ulls esbatanats com la germana, que res no sospitava, recollia amb una granera no tan sols les sobralles, sinó també les viandes que Gregor no havia tocat, com si ja no hagueren de servir mai més; va veure com ho ficava tot de pressa dins d'un poal, que en acabant tapà amb una tapadora de fusta, i com se l'enduia. Així que s'hagué girat, Gregor eixí de davall del sofà per gitar-se i respirar a gust.

D'esta manera rebé Gregor el menjar de cada dia: una vegada al matí, quan els pares i la criada encara dormien, i una altra vegada després del dinar de la família, perquè els pares feien sesta i la criada era enviada per la germana a fer algun encàrrec. Ben cert que els altres tampoc no volien que Gregor es morira de gana, però potser no haurien pogut suportar saber res dels seus menjars si no era d'oïda, o potser la germana volia estalviar-los senzilles tribulacions, perquè la veritat és que ja patien prou.

(Franz Kafka, *La metamorfosi*)

Qüestions

1. Comente l'argument del fragment que es proposa, en el context global del relat.
2. Elements formals de renovació narrativa que s'aprecien en este fragment.
3. *La metamorfosi* ha sigut entesa com una faula oberta amb sentits molt diversos (aplicables, en general, a tota l'obra de Kafka). Referisca's a alguns d'estos.
4. Tema: La narrativa hispanoamericana: el realisme màgic.

22. Assignatura: Llatí II

22.1. Característiques de l'examen

I. CARACTERÍSTIQUES DE L'EXAMEN

Opcions

- La prova constarà de dos exercicis dels quals l'alumne en triarà un.
- Els exercicis seran de característiques paregudes.
- Amb l'exercici se subministrarà a l'alumne un vocabulari que contindrà tots i cada un dels vocables inclosos en els textos i els seus significats. L'alumne podrà utilitzar diccionari, si bé s'hi haurà d'eliminar tota informació sobre qüestions gramaticals, lèxiques o de literatura.

Parts de l'exercici

- Traducció d'un text.
- Quatre qüestions obligatòries:
 - A) Anàlisi sintàctica del text
 - B) Anàlisi morfològica
 - C) Lexicologia
 - D) Literatura

Puntuació de cada una de les parts

- Traducció d'un text: 5 punts.
- Quatre qüestions obligatòries:
 - A) Anàlisi sintàctica del text: 2 punts
 - B) Anàlisi morfològica: 1 punt
 - C) Lexicologia: 1 punt
 - D) Literatura: 1 punt

Característiques del text objecte de traducció

- L'extensió estarà compresa entre 30 i 35 paraules.

- Els textos per a analitzar i traduir seran seleccionats de qualsevol autor de la literatura romana en l'Opció B; el text triat per a l'Opció A es limitarà a Cèsar.
- Els textos hauran de ser de tipus narratiu (tant en vers com en prosa) i podran ser modificats per a adaptar-se als mínims requerits (*vide* III. TEMARI DE LA MATÈRIA 1. La llengua llatina). Les modificacions seguiran els principis següents: (i) es tractarà d'introduir el menor nombre de canvis possible; (ii) sempre que es pugui, es preferirà resoldre la traducció del sintagma que presente dificultats (de tal manera que aquell sintagma no comptarà en el còmput de paraules esmentat); (iii) la hipotaxi podrà resoldre's per mitjà de parataxi. Modificacions de més envergadura haurien d'evitar-se.
- El text disposarà d'una explicació contextualitzadora, que especifique en quin lloc de l'obra s'inclou –què el precedeix i com continua–.
- Continuarà exclusivament estructures sintàctiques normatives previstes en els mínims requerits a l'alumne.

Característiques de les qüestions

Anàlisi sintàctica

- Hauran d'analitzar-se les funcions de tots els elements oracionals, així com les proposicions que apareguen indicant de quin tipus de proposició es tracta i la seua funció en el text.

Anàlisi morfològica

- Se sol·licitarà l'anàlisi morfològica de quatre formes presents en el text triat. Estes pertanyeran, si és possible, a categories diferents: substantiu, adjectiu, pronom i verb.
- L'anàlisi morfològica ha d'incloure per als substantius: classe de paraula, enunciat i declinació; gènere, nombre i cas o casos possibles, així com la realització concreta de la forma proposada en el text. Per als adjectius: classe de paraula, tipus, enunciat del grau positiu; grau, gènere, nombre i cas o casos possibles, així com la realització concreta de la forma proposada en el text. Per als pronoms: classe de paraula, tipus, enunciat; gènere, nombre i cas o casos possibles, així com la realització concreta de la forma proposada en el text. Per als verbs, si està en forma personal: persona, nombre, temps, mode, veu, enunciat i conjugació; si està en forma no personal: classe i, en virtut d'esta, veu, temps, mode, gènere, nombre i cas (el que corresponga).

Qüestió de lexicologia

- L'objecte d'esta qüestió és l'estudi lexicològic de dos verbs.

- L'estudi se centrarà en la formació de cinc verbs llatins per mitjà de modificació proverbial de la base lèxica dels dos verbs proposats. Bastarà que l'estudiant indique 5 verbs en total (3 + 2, 2 + 3) formats sobre la base lèxica, no sobre el preverbi, de les formes proposades.
- L'estudi culminarà amb l'evolució o desenrotllament a què han donat origen els verbs formats per modificació proverbial o la mateixa base lèxica utilitzada. En total hauran de presentar-se, com a mínim, cinc evolucions. Bastarà que l'estudiant indique 5 paraules en total (3 + 2, 2 + 3) evolucionades a partir de les mencionades bases lèxiques, no del preverbi, o dels verbs llatins compostos en la primera part de la pregunta.

Qüestió de literatura

- Haurà d'exposar-se **el gènere literari indicat en la pregunta**.
- Els gèneres literaris que podran ser objecte de pregunta seran els considerats entre els objectius mínims de l'assignatura.
 - L'alumne, en l'exposició del tema, es concretarà a:
 - 1. Característiques del gènere.
 - 2. Autors més representatius.
 - 3. Condicionants històrics, polítics, socials, ideològics, etc.

22.2. Criteris generals de correcció

1. De la traducció:

- Identificació de l'argument del text.
- Correcció gramatical i lèxica de la traducció.
- Comprensió, en el seu conjunt, del text llatí i coherència entre la traducció i l'anàlisi sintàctica del text.
- Es tindrà en compte especialment la correcta delimitació dels períodes oracionals i l'encertada solució de les estructures més complexes.

2. De les qüestions:

- En general, ha d'atendre a la congruència de la resposta amb la pregunta plantejada, així com comprovar la completa exposició o descripció del fet lingüístic o literari que ha sigut objecte de qüestió.
- Sintaxi. L'anàlisi sintàctica ha de ser completa. Hauran d'analitzar-se les funcions de tots els elements oracionals, així com les proposicions que apareguen indicant de quin tipus de proposició es tracta i la seua funció en el text. La qüestió de l'anàlisi sintàctica no inclou morfologia. Si es detecten errors de caràcter morfològic seran penalitzats.

- Morfologia. L'anàlisi de les quatre formes ha de contindre les següents especificacions morfològiques: Per als substantius: classe de paraula, enunciat i declinació; gènere, nombre i cas o casos possibles, així com la realització concreta de la forma proposada en el text. Per als adjectius: classe de paraula, tipus, enunciat del grau positiu; grau, gènere, nombre i cas o casos possibles, així com la realització concreta de la forma proposada en el text. Per als pronoms: classe de paraula, tipus, enunciat; gènere, nombre i cas o casos possibles, així com la realització concreta de la forma proposada en el text. Per als verbs, si està en forma personal: persona, nombre, temps, mode, veu, enunciat i conjugació; si està en forma no personal: classe i, en virtut d'esta, veu, temps, mode, gènere, nombre i cas (el que corresponga).
- Lexicologia. Les evolucions formades a partir d'una mateixa base lèxica han de pertànyer a classes de paraules diferents i no s'acceptaran dobles valencià/castellà.
- Literatura. S'ha de respondre a: característiques, autors més representatius i condicionaments històrics, polítics i socials del gènere indicat en la pregunta, amb una extensió aproximada d'un full.

22.3. Model d'examen

BAREM DE L'EXAMEN

TRADUCCIÓ: 5 punts; 1a QÜESTIÓ: 2 punts; 2a, 3a i 4a: 1 punt cada una.

L'alumne triarà un exercici (A o B) i en contestarà totes les parts.

Pot utilitzar-se el diccionari, excepte aquell que continga informació sobre derivats, gramàtica i/o literatura.

EXERCICI A

**AMBÍORIX RECORRE ELS TERRITORIS VEÏNS
INCITANT-LOS A LA REBEL·LIÓ
(Cèsar, *De Bello Gallico* V 38)**

Ambíorix ha derrotat l'exèrcit romà en una batalla cruenta.

Hac victoria sublatus Ambiorix statim cum equitatu in Advatucos, qui erant eius regno finitimi, proficiscitur; neque noctem neque diem intermittit peditatumque subsequi iubet. Re demonstrata Advatucisque concitatis, postero die in Nervios pervenit.

Ambíorix persuadix els nervis i, junts, preparen un nou atac.

A) TRADUCCIÓ DEL TEXT

B) QÜESTIONS:

1. Anàlisi sintàctica del text.
2. Realitze l'anàlisi morfològica de les següents formes del text proposat: **peditatum, hac, qui, proficiscitur**.
3. Componga per modificació preverbal almenys 3 verbs llatins a partir de la base lèxica d'**intermittit** i 2 verbs a partir de la base lèxica de **pervenit**. A continuació, expose almenys 5 paraules en total en qualsevol de les llengües oficials de la Comunitat Valenciana evolucionades a partir de les mencionades bases lèxiques o dels verbs llatins compostos per vosté.
4. Conteste el tema següent: **Oratòria romana**.

EXERCICI B

ELS AL·LÒBROGES REVELEN EL PLA DE LA CONJURACIÓ DE CATILINA (Sal·lusti, *De coniuratione Catilinae* XLI 4)

El poble al·lòbroke ha decidit no aliar-se amb Catilina.

Allobroges Q. Fabio Sangae, cuius patrocinio civitas plurimum utebatur, rem omnem uti cognoverant aperiunt. Cicero, per Sangam consilio cognito, legatis praecipit ut studium coniurationis vehementer simulent, ceteros adeant, bene polliceantur.

Els al·lòbrogues simulen donar suport als plans dels conjurats.

A) TRADUCCIÓ DEL TEXT

B) QÜESTIONS:

1. Anàlisi sintàctica del text.
2. Realitze l'anàlisi morfològica de les següents formes del text proposat: **legatis, omnem, cuius, polliceantur.**
3. Componga per modificació preverbal almenys 3 verbs llatins a partir de la base lèxica de **cognoverant** i 2 verbs a partir de la base lèxica de **praecipit**. A continuació, expose almenys 5 paraules en total en qualsevol de les llengües oficials de la Comunitat Valenciana evolucionades a partir de les mencionades bases lèxiques o dels verbs llatins compostos per vosté.
4. Conteste el tema següent: **Èpica romana.**

LÈXIC DE L'EXERCICI A

Advatuci, -orum, m. pl.: els aduàtucs (habitants d'Aduàtuca, a Bèlgica)
Ambiorix, -igis, m.: Ambíorix (rei dels eburons, poble de la Gàl·lia)
concito, -avi, -atum, 1a, tr.: llançar; excitar, provocar; inflamar; estimular
cum: [prep. abl.] amb; [conj. sub.] quan; com; perquè; encara que
demonstro, -avi, -atum, 1a, tr.: mostrar, assenyalar; exposar, descriure
dies, diei, m. i f.: dia; jornada; termini
equitatus, -us, m.: cavalleria
finitimus, -a, -um: veí, límitrof; **finitimi, -orum**, m. pl.: pobles veïns
hic, haec, hoc: [pron. i adj. demost.] este
in: [prep. ac.] a, cap a, per a, contra; [prep. ablat.] en, enmig de
intermitto, -misi, -missum, 3a, tr.: interposar; deixar passar (un interval de temps); interrompre; separar; intr.: interrompre's, cessar
is, ea, id: [pron. i adj. fòric] ell, este
iubeo, iussi, iussum, 2a, tr.: manar, ordenar (generalment amb inf.); proposar; triar
neque: [adv.] no; [conj. coord. cop.] i no, ni; **neque ... neque ...**: ni ... ni ...
Nervii, -iorum, m. pl.: els nervis (poble de Bèlgica)
nox, noctis, f.: nit; foscor, tenebres
peditatus, -us, m.: infanteria
pervenio, -veni, -ventum, 4a, intr.: arribar; correspondre
posterus, -a, -um: que ve després, següent, següent
proficiscor, profectus sum, dep., 3a, intr.: partir, anar-se'n; procedir; passar
-que: [conj. coord. copul.] i
qui, quae, quod: [pron. i adj. relat.] que, qui, el qual
regnum, -i, n.: autoritat, poder reial o absolut; monarquia; regne
res, rei, f.: cosa, fet; circumstàncies; situació; béns
statim: [adv.] a l' instant
sublatus, -a, -um: pp. de **tollo** i de **suffero**; adj.: envanit, enorgullit; presumptuós
subsequor, -secutus sum, dep., 3a, tr.: seguir de prop, seguir; vindre després
suffero, sustuli, sublatum, irr., tr.: sotmetre; presentar; suportar
sum, esse, fui, irr., intr. copul.: ser, estar; haver-hi, existir
tollo, sustuli, sublatum, 3a, tr.: alçar; suprimir; matar
victoria, -ae, f.: victòria; triomf

LÈXIC DE L'EXERCICI B

adeo, -ii, itum, irr., intr., tr.: dirigir-se a; anar a veure; acudir a; consultar
Allobroges, -um, m. pl.: els al·lòbroges (poble de la Gàl·lia Narbonense)
aperio, -perui, -pertum, 4a, tr.: obrir; posar al descobert; posar de manifest, revelar
bene: [adv.] bé; feliçment; hàbilment
ceterus, -a, um: la resta; **ceteri, -orum**: els altres
Cícero, -onis, m.: Ciceró
civitas, -atis, f.: nació, estat, poble
cognosco, -novi, -nitum, 3a, tr.: conèixer; reconèixer; assabentar-se; saber
coniuratio, -onis, f.: conspiració, complot
consilium, -i, n.: deliberació; consell; decisió, pla, projecte
Q. Fabius (-i) Sanga (-ae), m.: Q. Fabio Sanga (cònsol romà)
legatus, -i, m.: ambaixador, emissari; llegat, lloctinent
omnis, -e: tot, cada; qualsevol classe de
patrocinium, -i, n.: patrocini, protecció; defensa
per: [prep. ac.] per; a través de; durant; a causa de; per mitjà de
plurimum: [adv.] el més, moltíssim; generalment
polliceor, -citus sum, 2a, dep., tr.: proposar, oferir; prometre; **bene polliceri**: fer promeses favorables
praecipio, -cepi, -ceptum, 3a, tr.: anticipar, previndre; advertir, aconsellar; ordenar; ensenyar
qui, quae, quod: [pron. i adj. relat.] que, qui, el qual
res, rei, f.: propietat; cosa; fet; assumpte; causa, raó
simulo, -avi, -atum, 1a, tr., intr.: fer semblant; dissimular, fingir; assemblar-se
studium, -i, n.: afany, interès; propòsit; estudi, coneixement; [amb genit.] entusiasme per, desig de
ut, uti: [adv.] com, ; [conj. subord.] quan; que; perquè; de tal manera que, tal que, tant que; encara que
utor, usus sum, 3a, dep., intr.: [amb ablat.] servir-se de, usar, tindre, disfrutar de
vehementer: [adv.] impetuosament; intensament; extraordinàriament

23. Assignatura: Llenguatge i Pràctica Musical

23.1. Característiques de l'examen

Primera part (*): 3 tipus de tests musicals:

- 1) Reconeixement de patrons rítmics (longitud entre 8 i 16 valors)
- 2) Reconeixement de patrons melòdics (entre 5 i 8 sons)
- 3) Identificació d'un error en una sèrie d'entonacions (4 compassos)

Es proporciona a l'alumne, en format paper, una relació de 16 patrons rítmics perquè marque de l'1 al 4 els 4 exemples, que es reproduiran en àudio amb repetició. A continuació, de forma semblant, es procedirà amb els patrons melòdics. Finalment, el punt 3) amb 4 exercicis de reconeixement d'error, que marcarà l'alumne en el paper. En total 12 proves (4 + 4 + 4).

Serà nul·la qualsevol resposta duplicada.

Segona part: Conceptes teòrics. Cal contestar 5 preguntes curtes sobre conceptes teòrics del programa. (sobre els punts 3 i 5 de continguts del DOGV de Batxillerat).

Tercera part: Exposició d'un tema del temari.

(*) La primera part **serà comuna** (opció única), i la segona i tercera seran de doble opció (A o B).

PUNTUACIÓ:

Primera part. Tests: qualificació màxima de 4 punts, és a dir, 0,33 per resposta correcta per a un total de 12 qüestions (4 rítmiques, 4 melòdiques i 4 d'error d'entonació).

Segona part. Conceptes teòrics: els conceptes tindran una qualificació màxima de 3 punts (0,6 per resposta correcta per a un total de 5 qüestions).

Tercera part Tema: qualificació màxima de 3 punts. (extret dels continguts dels punts 3 i 5 del DOGV). Extensió aproximada recomanada d'un foli per les dos cares.

TEMPS: Temps previst: 1a part: 10 minuts. 2a i 3a part: 80 minuts.

23.2. Criteris generals de correcció

1. La puntuació màxima serà de 10 punts. Cada una de les tres parts serà avaluada de forma independent i es qualificarà: fins a 4 punts les audicions; fins a 3 punts els conceptes i fins a 3 punts el tema.
2. En cap cas seran admeses respostes mesclades de distintes opcions A/B.
3. En les audicions, l'alumne haurà de senyalar sense ambigüitats l'única solució correcta. En cas contrari quedarà invalidada la resposta.
4. En la definició de conceptes teòrics (2a part), d'acord amb les indicacions de l'exercici, les respostes han de ser clares i breus i no superaran les quatre línies per cada una.
5. El contingut de les respostes, així com la forma d'expressar-lo, hauran d'ajustar-se estrictament al text formulat. Per este motiu, es valorarà positivament l'ús correcte del llenguatge, la claredat i concreció en les respostes així com la presentació i pulcritud de l'exercici.
6. Es valorarà positivament la correcta expressió sintàctica i ortogràfica dels continguts en general i dels conceptes musicals en particular.

23.3. Model d'examen

BAREM DE L'EXAMEN

PUNTUACIÓ:













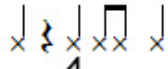

Primera part. Tests: qualificació màxima de 4 punts, és a dir, 0,33 per resposta correcta per a un total de 12 qüestions (4 rítmiques, 4 melòdiques i 4 d'error d'entonació).

Segona part. Conceptes teòrics: els conceptes tindran una qualificació màxima de 3 punts (0,6 per resposta correcta per a un total de 5 qüestions).

Tercera part Tema: qualificació màxima de 3 punts. (extret dels continguts dels punts 3 i 5 del DOGV). Extensió aproximada recomanada d'un full per les dos cares.

PART 1. AUDICIONS (COMUNA PER ALS MODELS A I B)

1. Fes un cercle sobre el patró rítmic que escoltes (4 patrons a 0,33 punts per encert).

| | | | |
|---|---|---|--|
|  1 |  2 |  3 |  4 |
|  5 |  6 |  7 |  8 |
|  9 |  10 |  11 |  12 |
|  13 |  14 |  15 |  16 |

2. Fes un cercle sobre el patró melòdic que escoltaràs (4 patrons a 0,33 punts per encert).

A

B

C

D

3. Escolta les següents melodies, que es reproduïxen amb un error d'entonació en cada una; senyala l'error fent un cercle sobre la nota equivocada: (4 melodies a 0,33 punts per encert).

MODEL A

PART 2. PREGUNTES CURTES.

Respon breument a les 5 preguntes següents: (0,6 punts per pregunta encertada. Màxim 3 punts)

1. Un compàs de 7/8 és simple o compost? Per què?
2. Escribe una escala mixolídia partint de la nota Re Bemoll.
3. Què és una hemiòlia?
4. Escribe les notes que componen un acord major la fonamental del qual és Re Bemoll.
5. Escribe sobre la partitura els dos acords més adequats que s'ajusten a la melodia següent, indicant la seua tonalitat i modalitat.

L'arc de Sant Mar - ti, la plu - ja, la plu - ja, l'arc de sant Mar - ti, la plu - ja ja es-tà a - çí

PART 3. Exposa en un màxim de 2 fulls per les dos cares el tema següent:

24. Assignatura: Matemàtiques Aplicades a les Ciències Socials II

24.1. Característiques de l'examen

La prova consistirà en dos opcions de les quals l'alumne haurà de triar-ne una i contestar tots els problemes que es proposen. Cada una de les opcions constarà de tres problemes: un del bloc d'àlgebra lineal, un del bloc de càlcul i un del bloc de probabilitat. El bloc de resolució de problemes es considera transversal. Els tres problemes es valoraran de 0 a 10 i la nota final serà la mitjana aritmètica dels tres.

Cada estudiant podrà disposar d'una calculadora científica o gràfica per a la realització de l'examen; queda prohibit el seu ús indegut.

El temps màxim per a la realització de la prova serà de 90 minuts.

Els problemes es plantejaran de manera que es puguin avaluar les capacitats següents:

1. Utilitzar les matrius i les seues operacions com a instrument per a la resolució de sistemes d'equacions lineals i per a representar i interpretar taules i grafs.
2. Transcriure problemes al llenguatge algebraic i utilitzar les tècniques algebraiques apropiades (matrius, sistemes d'equacions, programació lineal bidimensional, etc.) per a resoldre'ls, tot interpretant críticament les solucions obtingudes.
3. Interpretar quantitativament i qualitativament fenòmens econòmics i socials estudiant les propietats locals i globals de les funcions que els descriuen.
4. Utilitzar el càlcul de derivades com a eina per a resoldre problemes d'optimització aplicats a fenòmens de les ciències humanes i socials.
5. Calcular probabilitats de successos aleatoris simples i compostos (dependents i independents) utilitzant les lleis probabilístiques.
6. Resoldre problemes que requerisquen codificar informacions, seleccionar, comparar i valorar estratègies i elegir les eines matemàtiques adequades per a la busca de solucions en cada cas.

En resum, es pretén avaluar la capacitat d'aplicar els coneixements matemàtics generals per a resoldre problemes plantejats en situacions pràctiques.

24.2. Criteris generals de correcció

Els problemes obtindran la màxima puntuació quan el seu plantejament, desenvolupament i solució siguin correctes i estiguen degudament raonats.

Es valorarà de manera especialment positiva l'adequada estructuració de les respostes segons els factors següents:

- La claredat conceptual en l'exposició.
- La justificació de l'estratègia dissenyada per a resoldre el problema.
- La construcció o elecció raonada dels elements (funcions, models probabilístics, sistemes de referència, gràfics, etc.) necessaris per a la formalització matemàtica del problema a resoldre.
- La correcció lògica dels raonaments o càlculs que porten a l'obtenció de la solució o solucions, o a la determinació de la seua inexistència.

— La interpretació de les solucions obtingudes, si és el cas.

24.3. Model d'examen

Barem

S'elegirà l'EXERCICI A o l'EXERCICI B, i es faran els TRES problemes proposats. ELS TRES PROBLEMES PUNTUEN IGUAL.

Cada estudiant podrà disposar d'una calculadora científica o gràfica per a fer l'examen. Es prohibeix la seua utilització indeguda (per a guardar fórmules en memòria).

EXERCICI A

Totes les respostes han de ser raonades degudament.

PROBLEMA 1. Donada la matriu $A = \begin{pmatrix} 1 & 3 \\ 4 & 2 \end{pmatrix}$

- Calcula la seua inversa.
- Resol l'equació $X A^2 + 5A = \begin{pmatrix} 6 & 8 \\ 10 & -20 \end{pmatrix}$.

PROBLEMA 2. El rendiment d'un cert producte en funció del temps d'ús (mesurat en anys) ve donat per l'expressió:

$$f(x) = 8,5 + \frac{3x}{1+x^2}, \quad x \geq 0$$

- Hi ha intervals de temps en què el rendiment creix? I en què decreix? Quins són?
- En quin punt s'aconsegueix el rendiment màxim? Quin valor té este?
- Per més temps que passe, el rendiment pot arribar a ser inferior al que el producte tenia inicialment? Per què?

PROBLEMA 3. Una empresa automobilística fabrica el seu model *Assegurat* en quatre factories distintes: A, B, C i D. La factoria A produïx el 40% dels cotxes d'este model amb un 5% de defectuosos, la B produïx el 30% amb un 4% de defectuosos, la C el 20% amb un 3% de defectuosos i, finalment, la factoria D el 10% restant amb un 2% de defectuosos. Si triem un cotxe del model *Assegurat* a l'atzar, calcula:

- La probabilitat que siga defectuós.
- Si no és defectuós, la probabilitat que haja sigut fabricat en la factoria C.

EXERCICI B

Totes les respostes han de ser raonades degudament.

PROBLEMA 1. Un cert armador es dedica a la pesca de rap i lluç. Les quotes pesqueres imposen que les seues captures totals no excedisquen les 30 tones (Tm). D'altra banda, la quantitat de rap com a màxim pot triplicar la de lluç i, a més, esta última no pot superar les 18 Tm. Si el preu del rap és de 15 €/kg i el del lluç 10 €/kg, quines quantitats de cada espècie ha de pescar per a maximitzar els ingressos?

PROBLEMA 2. Donada la funció $f(x) = \frac{x^2 + 4}{2x - 3}$, es demana:

- El seu domini i punts de tall amb els eixos coordenats.
- Equació de les seues asímptotes verticals i horitzontals.
- Intervals de creixement i decreixement.
- Màxims i mínims locals.
- Representació gràfica a partir de la informació dels apartats anteriors.

PROBLEMA 3. De dos tiradors se sap que un d'ells fa 2 dianes de cada 3 tirs, i l'altre en fa 3 de cada 4 tirs. Si els dos dispiren simultàniament, calcula:

- a) La probabilitat que els dos l'encerten.
- b) La probabilitat que un l'encerte i l'altre no.
- c) La probabilitat que cap dels dos l'encerte.
- d) La probabilitat que algun dels dos l'encerte.
- e) La suma de les probabilitats de a), b) i c), i justifica la suma obtinguda.

25. Assignatura: Matemàtiques II

25.1. Característiques de l'examen

- a) L'examen de Matemàtiques II constarà de dos opcions, A i B. L'estudiant en respondrà només una.
- b) Cada opció constarà de tres problemes, un del nucli d'àlgebra, un del de geometria i un altre del d'anàlisi matemàtica, corresponents al programa vigent de l'assignatura de segon de batxillerat (DOCV 15/07/2008).
- c) En cada opció, un dels tres problemes, com a màxim, correspondrà al nucli de resolució de problemes, el qual serà transversal amb algun dels nuclis anteriors.

25.2. Criteris generals de correcció

- a) Cada problema es puntuarà fins a 10 punts. S'indicarà la puntuació parcial que correspon a cada subapartat. En la qualificació es considerarà sempre el plantejament, el desenrotllament ordenat i l'exactitud del resultat obtingut. Per a valorar com a correcte un resultat haurà d'anar acompanyat de la justificació de la seua obtenció, que en cap cas es podrà reduir a una simple manipulació amb una màquina de calcular.
- b) La qualificació de l'exercici serà la suma de les qualificacions de cada problema dividida entre 3 i aproximada a les centèsimes.
- c) Si bé cada estudiant podrà disposar d'una calculadora científica o gràfica, és necessari considerar que està prohibida la utilització indeguda, per a guardar tant fórmules com text en memòria, i que, a més, s'utilitze o no la calculadora, els resultats analítics i gràfics hauran d'estar sempre degudament justificats.

25.3. Model d'examen

BAREM DE L'EXAMEN: Cal elegir només UNA de les dos OPCIONS, A o B, i s'han de fer els tres problemes d'esta opció.

Cada problema puntua fins a 10 punts.

La qualificació de l'exercici és la suma de les qualificacions de cada problema dividida entre 3, i aproximada a les centèsimes.

Cada estudiant pot disposar d'una calculadora científica o gràfica. Se'n prohibix la utilització indeguda (guardar fórmules o text en memòria). Tant si s'usa la calculadora com si no s'usa, els resultats analítics i gràfics han d'estar sempre degudament justificats.

OPCIÓ A

Problema A.1. Donat el sistema d'equacions lineals
$$\begin{cases} 2x + 2y + (\alpha + 1)z = 3 \\ -x + y + z = 1 \\ \alpha x + 2y + 3z = 3 \end{cases}$$
, es demana:

- Deduir, raonadament, per a quins valors d' α és compatible determinat. (4 punts)
- Deduir, raonadament, per a quin valor d' α és compatible indeterminat. (3 punts)
- Resoldre el sistema en els casos compatibles determinats. (3 punts)

Problema A.2. Donats els punts de l'espai $P = (3,4,4)$ i $Q = (1,5,3)$, i els plans d'equacions

$\pi_1 : x + y - z = 0$ i $\pi_2 : 2x + y = 4$, es demana calcular raonadament:

- Equació en forma paramètrica de la recta r que és intersecció dels plans π_1 i π_2 . (3 punts)
- Les coordenades del punt R de la recta r que equidista dels punts P i Q . (4 punts)
- El perímetre del triangle de vèrtexs P , Q i R . (3 punts)

Problema A.3. Donada la funció $f(x) = \frac{6x^2 + 7x + 8}{3x + 2}$, es demana:

- Justificar que la recta r d'equació $2x - y + 1 = 0$ és una asímptota a la gràfica de la funció $f(x)$. (3 punts).
- Calcular, raonadament, la funció $F(x)$ que verifica que $F'(x) = f(x)$ i que la seua gràfica passa pel punt $(0,0)$. (3 punts).
- Determinar, raonadament, l'àrea de la superfície limitada per la recta r donada en l'apartat a), la gràfica de $f(x)$, i les rectes $x = 0$ i $x = 2$. (4 punts).

OPCIÓ B

Problema B.1. Donades les matrius: $A = \begin{pmatrix} 5 & 2 \\ -2 & 1 \end{pmatrix}$, $B = \begin{pmatrix} 3 & 0 \\ 1 & 3 \end{pmatrix}$ i $T = \begin{pmatrix} x & y \\ y & z \end{pmatrix}$, es demana calcular raonadament:

- La matriu $A^{-1}B - BA^{-1}$. (4 punts)
- Les matrius T que complixen que el seu determinant és -2 i que $TA = BT$. (6 punts)

Problema B.2. Un tetraedre té per vèrtexs els punts $A=(6, 6, 6)$, $B=(6, -6, -6)$, $C=(-6, 6, -6)$ y $D=(-6, -6, 6)$. Es demana:

- a) Calcular la longitud de cada una de les seues arestes. (4 punts)
- b) Determinar el volum del tetraedre. (6 punts)

Problema B.3. Es vol construir un recipient cilíndric resistent, amb una capacitat de $0,5 \text{ m}^3$ i sense tapa en la seua part superior. El material de la base costa 3 €/dm^2 i el de la paret lateral 2 €/dm^2 . Calcula, raonadament:

- a) Les dimensions del cilindre que minimitzen el cost del recipient. (7 punts per determinar el seu radi i la seua alçada).
- b) El cost mínim del recipient. (3 punts)

26. Assignatura: Portugués

26.1. Característiques de l'examen

Les preguntes de l'examen es plantejaran a partir d'un text en portugués no especialitzat seguint l'estructura que s'especifica a continuació, sense diccionari ni cap tipus de material didàctic.

Consta de dos parts: comprensió textual i expressió escrita.

La primera part té com a objectiu comprovar la comprensió del text i la segona, la capacitat d'expressió.

Les paraules que puguin presentar algun tipus de dificultat de comprensió seran explicades a peu de pàgina.

Els temes dels textos podran ser, entre d'altres: medi ambient, ecologia, salut, consum, mitjans de comunicació, aspectes de la vida familiar i estudiantil, oci, participació social, viatges, esports, treball, etc.

La primera part de la prova, de comprensió textual, tindrà un valor de 7 punts, la segona, d'expressió, de 3 punts.

Pel que fa als criteris de correcció de la producció escrita, es tindrà en compte el següent:

- adequació textual: contingut, organització, eficàcia comunicativa, riquesa i organització de les idees exposades, i planificació textual;
- correcció lingüística: adequació lèxica, morfosintaxi, ús de connectors, ortografia i puntuació.

Respecte al contingut, la valoració dependrà del tipus de text triat; si es tracta d'un text argumentatiu, es valorarà la claredat de les idees expressades, el raonament de les opinions i la seua justificació. En una narració, es valorarà la presentació dels elements que intervinguen i el desenrotllament de l'acció.

Respecte a l'organització, es valorarà l'estructura lògica emprada i l'adequada presentació en forma d'introducció, desenrotllament i conclusió.

En la selecció lèxica es valorarà l'adequació dels vocables utilitzats, la seua varietat així com l'ús de connectors.

Habilitats comunicatives requerides:

- identificar-se / presentar-se
- donar / demanar informació
- expressar gustos personals
- expressar opinions
- expressar acord / desacord
- proposar
- fer projectes
- relatar
- expressar les relacions de causa/conseqüència, la finalitat, la condició i l'oposició.

Aspectes socioculturals de la prova:

- reconeixement i valoració de patrons culturals diferents dels propis,
- reconeixement i valoració de diferències culturals i de comportaments socials diferents dels propis,
- reflexió sobre les semblances i diferències entre cultures,
- valoració de la llengua estrangera com a mitjà per a accedir a una altra cultura i com a instrument de comunicació internacional,
- reflexió sobre diferents maneres d'organitzar el coneixement del món i les experiències per a desenrotllar actituds de comprensió cap a altres convencions culturals,
- ús de nivells i registres de llengua adequats a les diferents situacions de comunicació i als interlocutors,
- reconeixement de la llengua estrangera com a mitjà d'aprofundir coneixements amb vista a la vida professional.

26.2. Criteris generals de correcció

Comprensió escrita del text proposat = 7 punts (2, 1, 1, 1, 1,1)

Expressió escrita = 3 punts

I. Dos preguntes de comprensió general sobre el text: hauran de respondre's sense reprendre literalment el text

(2 punts = 1 punt cada pregunta)

1.

2.

II. Dos preguntes de comprensió de V/F. S'haurà de justificar l'elecció de V/F copiant la frase del text corresponent.

(1 punt = 0,5 cada pregunta)

1.

V / F

2.

V / F

III. Dos preguntes d'elecció múltiple.

(1 punt = 0,5 cada pregunta)

1.

a)

b)

c)

2.

a)

b)

c)

IV. Lèxic: cal triar les paraules o expressions que corresponguen a les següents del text.

(1 punt = 0,5 cada pregunta)

1.

(paràgraf x)

a)

b)

c)

2.

(paràgraf x)

a)

b)

c)

V. Coneixements gramaticals: s'han de completar les frases triant la paraula adequada entre les tres possibilitats que s'oferixen.

(1 punt = 0,5 cada pregunta)

1.

a)

b)

c)

2.

- a)
b)
c)
- VI. Coneixements lèxics: s'han de completar les frases triant la paraula adequada entre les tres possibilitats que s'oferixen.
(1 punt = 0,5 cada pregunta)
1.
a)
b)
c)
2.
a)
b)
c)
- VII. Redacció d'un text d'entre 100 i 125 paraules. S'ha de triar una de les dos possibilitats.
(= 3 punts)
- a)
b)

26.3. Model d'examen

BAREM DE L'EXAMEN: Compreensão escrita = 7 pontos (2,1,1,1,1,1)
Expressão escrita = 3 pontos

OPCIÓ A

ESPÍRITO DE NATAL JÁ DESPERTOU

Centros comerciais oferecem várias iniciativas alusivas à quadra natalícia

Sara Oliveira

Só faltam 44 dias para o Natal e as luzes já começaram a piscar um pouco por todo o país. Local de culto para quem procura o presente ideal, os centros comerciais também já estão decorados a rigor para a quadra, contagiando miúdos e graúdos com cores, brilhos e formas muito originais.

Em vários locais, o consumo alia-se à solidariedade, que surge quase como obrigatória nesta altura do ano.

O GaiaShopping, em V. N. Gaia, apostou em construções Lego. (...)

Estimular a concentração e a criatividade dos mais novos, lembrando simultaneamente aos adultos a necessidade de brincar, é o objectivo da animação. Na Praça Central do centro comercial, os visitantes podem encontrar a já referida cidade com o trono do Pai Natal, uma área de construções com peças Lego e um espaço com videojogos e mesas dedicadas aos desenhos. (...) O tão desejado velhinho das

barbas brancas só chega no dia 28. A partir desse dia (até 24 de Dezembro), a solidariedade convida a que se deixem presentes no local, em prol das Aldeias SOS de Gulpilhares. (...)

Em Matosinhos, o NorteShopping inaugura hoje, às 18 horas, a sua decoração. A Fábrica dos Sonhos também foi criada com objectivo solidário, neste caso para ajudar a concretizar os sonhos de crianças com doenças crónicas, numa parceria com a Delta e com a Terra dos Sonhos.

Jornal de Notícias, 11 - XI - 2009

I. COMPREENSÃO (2 pontos) Responda com as suas próprias palavras sem copiar as frases do texto.

1. Qual é o objectivo da animação no GaiaShopping ?
2. Como conseguiram aliar o consumo à solidariedade no GaiaShopping e no NorteShopping ?

II. COMPREENSÃO (1 ponto) Escreva (Verdadeiro / Falso) e copie a frase do texto para justificar a sua resposta.

1. Os adultos não participam das actividades de animação dos centros comerciais. (Verdadeiro / Falso)
2. centros comerciais só estão decorados para estimular o consumo. (Verdadeiro / Falso)

III. ELEIÇÃO MÚLTIPLA (1 ponto). Escreva a letra (a, b, c) que, em cada grupo, corresponda melhor ao sentido do texto.

1.- A decoração do GaiaShopping:

- a) Apresenta uma grande árvore de Natal.
- b) Aposta na iluminação.
- c) Está baseada em construções Lego.

2.- A Fábrica dos Sonhos do NorteShopping foi criada para:

- a) Ajudar as Aldeias SOS.
- b) Ajudar as crianças com doenças crónicas.
- c) Ajudar às associações solidárias.

IV. LEXICO (1 ponto). Procure no texto as expressões seguintes e escreva a letra (a, b, c) que corresponda à explicação mais próxima do texto :

1.- « as luzes já começaram a piscar um pouco » (parágrafo 1):

- a) Iluminar de forma intermitente.
- b) Representar formas de peixe.
- c) Iluminar de forma ininterrompida.

2.- « o presente ideal » (parágrafo 1) :

- a) O melhor momento.
- b) A melhor prenda.

c) O melhor acontecimento.

V. GRAMÁTICA (1 ponto). Escreva a letra (a, b, c) que, em cada grupo, corresponda melhor ao sentido das seguintes frases :

1.- Quando chega o Natal, os centros comerciais para a ocasião :

- a) se decoram
- b) decoram-se
- c) estavam decorados

2.- Os centros comerciais contagiam com cores, brilhos e formas originais.

- a) aos crianças e aos pais
- b) crianças e pais
- c) às crianças e aos pais

VI. CONHECIMENTOS LÉXICOS (1 ponto). Escreva a letra (a, b, c) que, em cada grupo, corresponda melhor ao sentido das seguintes frases :

1.- Nos centros comerciais os adultos relembram a necessidade de

- a) saltar
- b) jogar
- c) desenhar

2.- A Fábrica dos Sonhos foi criada com da Delta e da Terra dos Sonhos.

- a) o consentimento
- b) a oposição
- c) a colaboração

VII. EXPRESSÃO ESCRITA (3 pontos). Escreva um texto de 100/125 palavras aproximadamente. Escolha uma de entre as duas possibilidades.

- a. Descreva a celebração do Natal no seu país.
- b. Escreva a sua carta ao Pai Natal.

OPCIÓN B

SÓ PARA INFO-TURISTAS

Susana Ribeiro

Plataformas na internet permitem fazer o “download” de mapas e dicas turísticas de várias cidades de Portugal.

Andar de mapa de papel na mão, vira para cima, vira para baixo, não saber onde está e ter de pedir indicações. Soa-lhe familiar? Mas, ao que tudo indica esses dias estão para acabar. São cada vez mais os projectos e plataformas na Internet que apresentam guias móveis para utilização nos telemóveis. As cidades de Lisboa e Évora foram as que mais recentemente se juntaram aos guias turísticos especialmente concebidos para utilização no telemóvel: os YouGo.

Na capital são cinco os Guias Turísticos da Área Metropolitana de Lisboa, especialmente concebidos para utilização no telemóvel. (...) Os Guias Turísticos YouGo indicam o percurso escolhido pelo utilizador, disponibilizam informação cultural, de lazer, desportiva, de alojamento e de restauração, entre muitas outras.

Como experimentar este serviço? Primeiro, o turista recebe o guia no telemóvel, depois de o subscrever. Pode fazê-lo a partir dos postos de turismo, por exemplo, por SMS ou ainda via Internet. O preço só para três semanas é de dois euros, ou quatro euros para um ano. (...)

Nestes guias é possível consultar informações turísticas (monumentos, museus, onde comer, onde dormir) e culturais e ainda sugestões de lazer (praias, compras e animação nocturna).

www.yougoplanet.com / www.askmelisboa.com

Jornal de Notícias, 9 - XI - 2009

I. COMPREENSÃO (2 pontos) Responda com as suas próprias palavras sem copiar as frases do texto.

1. O que é que são os YouGo ?
2. Que tipo de informação facilitam ?

II. COMPREENSÃO (1 ponto) Escreva (Verdadeiro / Falso) e copie a frase do texto para justificar a sua resposta.

1. Os mapas de papel sempre serão os mais utilizados. (Verdadeiro / Falso)
2. Para obter o serviço, o turista deve subscrever-se. (Verdadeiro / Falso)

III. ELEIÇÃO MÚLTIPLA (1 ponto). Escreva a letra (a, b, c) que, em cada grupo, corresponda melhor ao sentido do texto.

- 1.- As guias móveis:
 - a) Utilizam-se nos telemóveis.
 - b) Consultam-se através do *e-mail*.
 - c) Aparecem junto dos mapas de papel.
- 2.- As plataformas na Internet:
 - a) Utilizam-se para enviar mensagens.
 - b) Apresentam guias móveis.
 - c) Facilitam informações sociais.

IV. LEXICO (1 ponto). Procure no texto as expressões seguintes e escreva a letra (a, b, c) que corresponda à explicação mais próxima do texto :

1.- « vira para cima, vira para baixo » (parágrafo 2):

- a) Guiar o carro à esquerda e à direita.
- b) Assinalar indicações no mapa
- c) Dar voltas ao mapa.

2.- « sugestões de lazer » (parágrafo 5) :

- a) Sugestões de comida.
- b) Sugestões de desportos.
- c) Sugestões para os tempos livres.

V. GRAMÁTICA (1 ponto). Escreva a letra (a, b, c) que, em cada grupo, corresponda melhor ao sentido das seguintes frases :

1.- O serviço a partir dos postos de turismo :

- a) se pode experimentar
- b) pode-se experimentar
- c) se está experimentar

2.- As cidades que mais recentemente se juntaram aos guias turísticos são

..... :

- a) a de Lisboa e a de Évora
- b) às de Lisboa e Évora
- c) Lisboa e Évora

VI. CONHECIMENTOS LÉXICOS (1 ponto). Escreva a letra (a, b, c) que, em cada grupo, corresponda melhor ao sentido das seguintes frases :

1.- Os guias turísticos YouGo indicam escolhido pela pessoa que os consulta:

- a) o desejo
- b) o roteiro
- c) o desenho

2.- Como podemos este serviço ?

- a) provar
- b) desligar
- c) comunicar

VII: EXPRESSÃO ESCRITA (3 pontos). Escreva um texto de 100/125 palavras aproximadamente. Escolha uma de entre as duas propostas.

- a. Possibilidades oferecidas pelas plataformas da Internet.
- b. Descreva a sua viagem mais recente.

27. Assignatura: Química

27.1. Característiques de l'examen

L'examen s'estructura en dos opcions tancades, A i B.

Cada una de les opcions conté una qüestió o problema de cada un dels 5 blocs temàtics en què s'estructura el temari actual.

Cada opció (A o B) constarà de dos problemes i tres qüestions. Per tant, *l'alumne haurà de triar una opció (A o B) i resoldre tots els seus problemes i qüestions.*

Definició dels blocs temàtics:

| <i>BLOC</i> | <i>Contingut temàtic</i> |
|----------------------------|--|
| <i>BLOC I. Qüestions</i> | Estructura de la matèria (tema 3) i enllaç químic (tema 5). |
| <i>BLOC II. Problemes</i> | Dissolucions (càlcul de la concentració), composició centesimal, estequiometria, termoquímica i reaccions de transferència d'electrons (redox). |
| <i>BLOC III. Qüestions</i> | Termoquímica (tema 6), equilibris químics (homogenis i heterogenis, tema 8), reaccions de transferència de protons (tema 9) i reaccions de transferència d'electrons (redox, tema 10). |
| <i>BLOC IV. Problemes</i> | Equilibris químics homogenis i heterogenis (inclosos equilibris àcid-base i equilibris de dissolució). |
| <i>BLOC V. Qüestions</i> | La química del carboni (tema 12), introducció a la química industrial i química mediambiental (temes 4 i 11), cinètica química (tema 7), formulació i nomenclatura. |

27.2. Criteris generals de correcció

- 1) L'examen s'estructura en dos opcions tancades, A i B. Cada una de les opcions conté una qüestió o problema de cada un dels 5 blocs temàtics en què s'estructura el temari actual. L'alumne haurà de triar i contestar una opció (A o B) i resoldre a totes les qüestions o problemes proposats en la dita opció.
- 2) En cap cas es consideraran per a la nota final aquelles respostes que modifiquen l'estructura de l'examen (com ara respondre a qüestions o problemes de diferent opció).
- 3) Es valorarà prioritàriament el plantejament, desenrotllament i discussió dels resultats. Totes les respostes hauran de ser degudament raonades. Aquells apartats que es responguen sense l'adequat raonament no podran ser puntuats amb més del 30% de la puntuació total del dit apartat (en cas de ser correcta la resposta).

- 4) Els errors numèrics o d'arrodoniment tindran una importància secundària, excepte en els casos en què els dits errors comporten errors conceptuals importants (graus de dissociació majors d'u, temperatures absolutes o concentracions negatives, etc.). En estos casos, l'apartat corresponent ha de ser valorat amb zero punts, llevat que es justifique la inconsistència del resultat.
- 5) Quan siga necessari fer l'ajust d'una reacció química es considerarà igualment vàlid qualsevol mètode d'ajust, llevat que s'indique explícitament el contrari.
- 6) La puntuació de cada subapartat està indicada en **negreta** en l'enunciat corresponent.

27.3. Model d'examen

BAREM DE L'EXAMEN: L'ALUMNE HA D'ELEGIR UNA OPCIO I RESOLDRE TOTS ELS SEUS PROBLEMES I QUESTIONS.

OPCIO A

QÜESTIÓ 1

Considere els elements X, Y, Z, els nombres atòmics dels quals són 20, 35 i 37, respectivament. Responga raonadament a les qüestions següents.

- a) Ordene els elements X, Y, Z en orde creixent de la seua energia d'ionització. **(1 punt)**
- b) Indique la fórmula empírica més probable del compost format per l'element X (Z = 20) i l'element Y (Z = 35). **(1 punt)**

PROBLEMA 2

Una manera d'obtindre $\text{Cl}_2(\text{g})$ a escala de laboratori és tractar el $\text{MnO}_2(\text{s})$ amb $\text{HCl}(\text{ac})$, segons la següent reacció **no ajustada**:

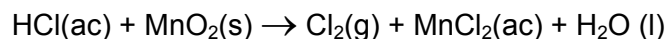

Es demana:

- a) Escriga l'equació ajustada d'esta reacció. **(0,8 punts)**
- b) El volum de dissolució aquosa 12 M de HCl que es necessita per a obtindre 6 L de clor mesurats a 1 atmosfera de pressió i 0°C, amb un rendiment suposat del 90%. **(1,2 punts)**

DADES: $R=0.082 \text{ atm}\cdot\text{L}\cdot\text{mol}^{-1}\cdot\text{K}^{-1}$; Masses atòmiques H: 1 ; O: 16; Cl: 35,5 ; Mn: 54,9

QÜESTIÓ 3

Un dels mètodes utilitzats industrialment per a l'obtenció d'hidrogen consistix a fer passar un corrent de vapor d'aigua sobre carbó al roig, segons la reacció:



Amb referència a l'equilibri anterior, conteste raonadament les qüestions següents.

- a) Com afecten els següents canvis al rendiment de producció de H_2 ?:
 - a.1) L'addició de C (s). **(0,5 punts)**
 - a.2) L'augment de temperatura. **(0,5 punts)**
 - a.3) La reducció del volum del recipient. **(0,5 punts)**
- b) A partir de quina temperatura el procés d'obtenció d'hidrogen és espontani? **(0,5 punts)**

PROBLEMA 4

L'àcid làctic, $\text{C}_3\text{H}_6\text{O}_3$, és un àcid monopròtic dèbil que està present en la llet agra com a resultat del metabolisme de determinats bacteris. Se sap que una dissolució 0,10 M d'àcid làctic té un pH de 2,44.

- a) Calcule la K_a de l'àcid làctic. **(1 punt)**
- b) Calcule el pH d'una dissolució que conté 56 mg d'àcid làctic dissolts en 250 mL d'aigua. **(1 punt)**

DADES: Masses atòmiques: H: 1; C: 12; O: 16

QÜESTIÓ 5

Complete les següents reaccions indicant el nom de tots els compostos que apareixen. **(0,5 punts per apartat)**

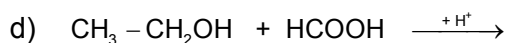
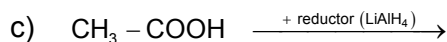
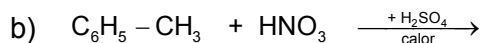
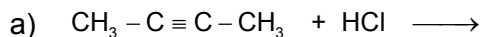

OPCIÓ B

QÜESTIÓ 1

- a) Represente l'estructura de Lewis del triclorur de nitrogen, NCl_3 , descriga la seua geometria, represente-la i indique si esta molècula és o no polar. **(1,2 punts)**
- b) A partir dels resultats anteriors i tenint en compte la posició relativa del N i del P en la taula periòdica, indique si són verdaderes o falses les següents proposicions referides a la molècula de PCl_3 :
- b₁) La distribució de parells electrònics al voltant de l'àtom de P és tetraèdrica. **(0,4 punts)**
- b₂) El PCl_3 presenta una geometria trigonal plana. **(0,4 punts)**

DADES: nombres atòmics (Z): N (Z = 7), Cl (Z = 17), P (Z = 15)

PROBLEMA 2

La gasolina és una mescla complexa d'hidrocarburs que a efectes pràctics considerarem que està constituïda únicament per octà, $\text{C}_8\text{H}_{18}(\text{l})$. La combustió d'un hidrocarbur produïx aigua i diòxid de carboni. Es cremen completament 60 L d'octà. Calcule:

- a) El volum d'aire, en m^3 , que es necessitarà, mesurat a 765 mmHg i 25°C per a dur a terme esta combustió. **(1,2 punts)**
- b) La calor que se'n desprén. **(0,8 punts)**

DADES: l'aire conté un 21% en volum d'oxigen. Densitat de l'octà: 0,8 g/mL.

$$1 \text{ atm} = 760 \text{ mmHg.} \quad R = 0,082 \text{ atm}\cdot\text{L}\cdot\text{K}^{-1}\cdot\text{mol}^{-1} \quad \text{Masses atòmiques: H: 1; C: 12; O: 16.}$$

$$\text{Entalpies de formació estàndard, } \Delta H_f^\circ: \text{CO}_2(\text{g}) = -393,5 \text{ kJ}\cdot\text{mol}^{-1}; \text{H}_2\text{O}(\text{l}) = -285,8 \text{ kJ}\cdot\text{mol}^{-1}; \\ \text{C}_8\text{H}_{18}(\text{l}) = -249,8 \text{ kJ}\cdot\text{mol}^{-1}$$

QÜESTIÓ 3

Les constants de dissociació àcida de l'àcid acètic, CH_3COOH , i de l'àcid hipoclorós, HClO , són $1,8\cdot 10^{-5}$ i $3,0\cdot 10^{-8}$, respectivament. Conteste, raonadament, les qüestions següents:

- a) Quin dels dos àcids és més fort? **(0,6 punts)**
- b) Quina és la base més forta: l'ió acetat o l'hipoclorit? **(0,6 punts)**
- c) Es mesclen volums iguals d'una dissolució d'àcid acètic i una altra d'hipoclorit, les dos de la mateixa concentració. Deduïska si la dissolució resultant serà àcida, neutra o bàsica. **(0,8 punts)**

DADES: $K_w = 1\cdot 10^{-14}$

PROBLEMA 4

A 500°C el fosgen (COCl_2) es descompon segons l'equilibri:

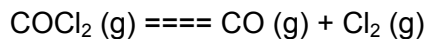

- a) Calcule el valor de K_p i K_c a 500°C si, una vegada aconseguit l'equilibri a la dita temperatura, les pressions parcials de CO , Cl_2 i COCl_2 són $0,413 \text{ atm}$, $0,237 \text{ atm}$ i $0,217 \text{ atm}$, respectivament. **(0,8 punts)**
- b) Si en un matràs de $5,0 \text{ L}$ de volum, mantingut a 500°C , s'introduïxen els tres compostos COCl_2 , Cl_2 i CO , amb pressions parcials de $0,689 \text{ atm}$, $0,250 \text{ atm}$ i $0,330 \text{ atm}$, respectivament, ha d'explicar en quin sentit es produirà la reacció per a aconseguir l'equilibri, i calcular les pressions parcials de cada un dels gasos una vegada aconseguit l'equilibri. **(1,2 punts)**

DADES: $R = 0,082 \text{ atm}\cdot\text{L}\cdot\text{K}^{-1}\cdot\text{mol}^{-1}$

QÜESTIÓ 5

Formule o nomene, segons corresponga. **(0,25 punts per compost)**

- | | | |
|-------------------------|---|------------------------------|
| a) etanoat de metil | b) fenil metil èter | c) iodat de níquel (II) |
| d) perclorat de potassi | e) $\text{CH}_2 = \text{CH}\text{-CHO}$ | f) $\text{N}(\text{CH}_3)_3$ |
| g) NaHCO_3 | h) AlPO_4 | |

28. Assignatura: Tècniques d'Expressió Gràficoplàstica

28.1. Característiques de l'examen

PART TEÒRICA (3 punts). Hi haurà dos opcions (A o B), per a triar-ne una. Es farà una pregunta teòrica sobre alguna de les tècniques següents:

1. Gravat: linòleum
2. Aquarel·la
3. Oli
4. Pintura al tremp / *Gouache*
5. Acrílic
6. *Collage*
7. Pastel
8. Ceres
9. Retoladors
10. Llapis
11. Tinta xinesa
12. Tècnica mixta

En la prova nova, no s'inclourà imatge de referència ni se sol·licitarà que es comenté l'aplicació de la tècnica en una obra d'art.

PART PRÀCTICA (7 punts). Hi haurà dos opcions (A o B), per a triar-ne una. Es farà una composició amb el procediment i tècnica que s'indique. La interpretació/recreació de la imatge donada es farà tenint en compte els diferents agents morfològics del llenguatge visual gràficoplàstics que defineixen una imatge: forma, color, textura i composició. El suport serà aportat per l'alumne i haurà de ser adequat a qualsevol de les tècniques possibles. Serà en un format A4.

28.2. Criteris generals de correcció

- El coneixement sobre els materials, procediments, suports i les diferents tècniques d'expressió gràficoplàstiques.
- L'ús correcte de materials i tècniques.
- El grau d'originalitat i esforç creatiu en la interpretació/recreació.
- L'adequació de la interpretació/recreació realitzada amb el plantejament de la proposta donada.
- La qualitat de l'acabat.

28.3. Model d'examen

Barem: La part teòrica es valorarà sobre 3 i la part pràctica, sobre 7.

Observacions: L'alumne haurà de realitzar una part teòrica i una altra de pràctica. Caldrà que siguin de la mateixa opció (A o B).

OPCIÓ A (Part teòrica) 3 punts

Analitza a grans trets en què consistix la tècnica de l'oli.

OPCIÓ A (Part pràctica) 7 punts

Reinterpreta esta obra utilitzant tècniques mixtes, variant-ne las formas, incorporant diferents textures i introduint el color.

El suport tindrà mides de DIN A4.

Lichtenstein
Girl with Tear III, 1977
Oli sobre tela, 50 × 42 cm

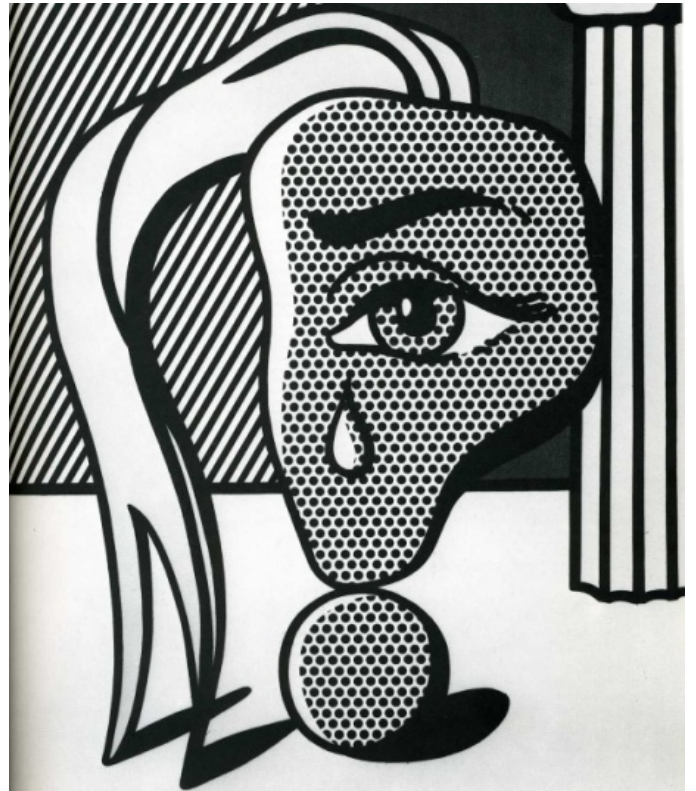

OPCIÓ B (Part teòrica) 3 punts

Explica a grans trets en què consisteix la tècnica de l'aquarel·la.

OPCIÓ B (Part pràctica) 7 punts

Recrea esta obra utilitzant tècniques mixtes, incorpora diferents textures i transforma els colors càlids en freds i els freds en càlids.
El suport tindrà mides de DIN A4.

El Lissitzky
Sense títol, 1919-20
Oli sobre tela, 79,6 × 49,6 cm



29. Assignatura: Tecnologia Industrial II

29.1. Característiques de l'examen

La prova constarà de dos opcions ben diferenciades (A i B) entre les quals l'alumne haurà de triar-ne una.

Cada una de les opcions constarà, al seu torn, de dos parts (P1 i P2):

- La primera d'estes (P1) es desglossarà, al seu torn, en unes altres dos (P1.1 i P1.2): en la primera (P1.1) es plantejarà un exercici pràctic d'aplicació en què s'haurà de fer la descripció d'un determinat sistema; en la segona (P1.2) es plantejarà l'estudi de possibles alternatives a algun dels elements del sistema plantejat en (P1.1) o al seu funcionament global.
- La segona (P2) contindrà una sèrie de qüestions generals de caràcter teoricopràctic relacionades amb les matèries tractades en el currículum del Batxillerat.

Cada una de les parts tindrà una valoració del 50% de la nota total, i la puntuació global es desglossarà de la manera següent:

P1: 50% de la nota total. P1.1: 25% de la nota total. P1.2: 25% de la nota total.

P2: 50% de la nota total, que s'obindrà puntuant cada una de les qüestions sobre 5 i dividint pel nombre de qüestions totals.

El temps màxim per a la realització de l'examen serà de **90 minuts**.

29.2. Criteris generals de correcció

1. Els alumnes hauran de conèixer l'estructura interna dels materials d'ús més habitual i la relació amb les seues propietats i característiques. Hauran de poder analitzar l'ús de materials nous com a alternativa als emprats tradicionalment.
2. Els alumnes hauran de saber seleccionar materials per a una aplicació pràctica determinada, considerant, junt amb les seues propietats intrínseques, factors tècnics, econòmics i mediambientals.
3. Els alumnes hauran de saber analitzar la composició d'una màquina o sistema d'ús comú, identificant els elements de transmissió, comandament, control i potència, descrivint el seu funcionament i analitzant les seues alternatives.
4. Els alumnes hauran de saber aplicar els recursos gràfics i verbals apropiats a la descripció de la composició i funcionament d'una màquina, circuit o sistema tecnològic concret.
5. Els alumnes hauran de saber desenrotllar i representar les funcions lògiques adequades per al funcionament correcte d'un sistema.
6. Els alumnes hauran de saber triar el tipus de sensor idoni per a l'aplicació que es plantege, considerant les propietats tècniques i els factors econòmics.

En els exercicis pràctics d'aplicació es valorarà fonamentalment que:

- Els alumnes sàpien aplicar els recursos gràfics i verbals apropiats a la descripció de la composició i funcionament d'una màquina, circuit o sistema tecnològic concret.
- Els alumnes sàpien obtenir alternatives de disseny, que han de ser comparades amb els criteris tècnics adequats. La valoració tindrà en compte tant el nombre d'alternatives plantejades com les raons justificatives de l'elecció.

En les qüestions els alumnes han de respondre amb precisió al tipus de qüestió plantejat:

- En el cas de sol·licitar l'estudi d'alternatives, se'n valorarà el nombre i els criteris d'avaluació.
- En el cas de sol·licitar els tipus de solució a un problema (assajos, transductors, etc.), se'n valorarà el nombre de solucions i l'adequada descripció.
- En el cas d'un sistema de control, l'alumne haurà de donar els passos adequats sol·licitats fins a arribar a la descripció de la solució correcta. Es valorarà tant el plantejament de la solució com la seua validesa.

29.3. Model d'examen

BAREM DE L'EXAMEN:

L'alumne haurà de triar una de les dos opcions proposades (A o B). Cada exercici pràctic es puntuarà sobre 2,5 . Les qüestions es puntuaran sobre 5 i el total es dividirà per 3.

OPCIÓ A

EXERCICIS PRÀCTICS D'APLICACIÓ

1. Descripció del sistema

La figura mostra la imatge d'una bicicleta elèctrica mixta que permet també l'accionament per pedals. Explica els principals elements que hauria d'incorporar una bicicleta d'este tipus i que no té una bicicleta convencional, i indica on creus que se situen estos elements en la bici de la figura. Dibuixa un esquema elèctric del sistema d'accionament en què indiques els elements que hi intervenen i la seua interconnexió.



2. Estudi d'alternatives

a) Quin tipus de motor elèctric creus que utilitza este tipus de bicicleta? Comenta breument les alternatives existents i els possibles avantatges o inconvenients en esta aplicació.

b) Una alternativa al motor elèctric podria ser l'ús d'un motor tèrmic. Comenta les característiques que hauria de tindre este motor i quins en poden ser els avantatges i els inconvenients davant de la solució elèctrica.

QÜESTIONS

1. Per a analitzar el material del quadro de la bici se sotmet una proveta del dit material a un assaig de tracció. Explica en què consistix l'esmentat assaig i quins resultats se n'obtenen.
2. Explica com es pot fer treballar un motor elèctric com a generador d'electricitat. Creus que este tipus de funcionament és interessant en esta aplicació de la bicicleta elèctrica? Per què?
3. La potència del motor d'esta bicicleta és de 250 W. Si se sap que la velocitat de la bici, accionada només per este motor, és de 25 km/h, calcula la força equivalent amb què el motor espenta la bicicleta en eixes condicions.

OPCIÓ B



EXERCICIS PRÀCTICS D'APLICACIÓ

1. Descripció del sistema

Les imatges són d'una telecabina. Descriu el funcionament del sistema així com cada un dels elements fonamentals que el componen.

2. Estudi d'alternatives

Proposa diferents alternatives a l'accionament del sistema tractor de les cabines. Fes un estudi comparatiu d'avantatges i inconvenients de cada alternativa prenent en consideració el cost, el pes-dimensions, la seguretat, la complexitat de control, la potència i altres factors addicionals.

QÜESTIONS

1. Enumera els distints tipus de materials que poden formar part de la cabina. Indica per a cada un les propietats principals que haurien de posseir.
2. Quin tipus de proteccions contra la corrosió haurien d'usar-se en les torres metàl·liques?

3. Es pretén que el sistema es pose en funcionament quan:

- El senyal de marxa està activat (senyal S1 a 1).
- El vent no supera un determinat límit (senyal S2 a 0).
- Les portes de les cabines estan tancades a l'eixida de l'estació (senyal S3 a 1).

Construïx la taula de veritat i la seua implementació amb portes lògiques.

30. Assignatura: Valencià: Llengua i Literatura II

30.1. Característiques de l'examen

La prova durarà una hora i mitja, i tindrà dos opcions completes (sense possibilitat d'opcionalitat interna). L'examen constarà de tres parts:

- 1) Comprensió del text
- 2) Anàlisi lingüística del text
- 3) Expressió i reflexió crítica

1.1. Comprensió del text

Avaluarà la capacitat de comprendre un text. Es demanarà a l'alumnat que responga a quatre preguntes sobre un text de 25 a 30 línies de caràcter literari o no literari.

1.2. Anàlisi lingüística del text

Avaluarà la competència lingüística i el coneixement reflexiu del model lingüístic de referència. Es demanarà a l'alumnat que responga a tres preguntes sobre qüestions gramaticals relacionades amb el text.

1.3. Expressió i reflexió crítica

El punt d'atenció d'esta part de la prova serà la capacitat de l'estudiant d'elaborar textos en un registre formal i de valorar críticament un text. S'hi plantejaran dos qüestions. Cada qüestió demanarà la producció d'un text escrit d'una extensió mitjana (unes 150 paraules). La primera qüestió se centrarà en un dels temes del programa de literatura. La segona qüestió serà oberta, tot i que vinculada amb el text de l'opció triada. En general, servirà perquè l'estudiant produísca un text (al voltant de 150 paraules) en què mostrarà la seua competència comunicativa i, segons els casos, la seua capacitat per a donar una opinió raonada, per a reelaborar informació pròpia i la que puga fornir-li el text, per a connectar el contingut del text amb lectures i amb experiències pròpies, etc.

Convé advertir que tant el text de l'Opció A com el de l'Opció B poden ser literaris. Això no obstant, també es pot donar el cas que el text d'una de les dos opcions siga no literari.

30.2. Criteris generals de correcció

Criteris generals d'avaluació

1) Comprensió del text

Puntuació: 3 punts

- a) (1 punt)
- b) (1 punt)
- c) (0,5 punts)
- d) (0,5 punts)

2) Anàlisi lingüística del text

Puntuació: 3 punts

- a) (1 punt): si es desconeix la resposta d'un dels ítems sobre pronunciació, cal deixar-la en blanc, ja que, si la resposta és incorrecta, descompta el valor corresponent.
- b) (1 punt)
- c) (1 punt)

3) Expressió i reflexió crítica

Puntuació: 4 punts

- a) (2 punts)
- b) (2 punts)

Críteris de valoració de l'expressió escrita

En els apartats de Comprensió del text i d'Expressió i reflexió crítica, les respostes es valoraran més positivament si responen amb precisió a la pregunta, expressen amb claredat i ordre les idees i els conceptes, es presenten ben estructurades (paràgrafs, signes de puntuació, connectors discursius) i demostren un bon domini de la normativa gramatical i de l'expressió lèxica.

Si la redacció presenta errors gramaticals i d'expressió, es descomptaran 0,05 punts per error. Les faltes repetides no es comptaran. El descompte es farà per preguntes. Si en una pregunta el descompte per errors supera la puntuació de la pregunta, la puntuació serà 0.

30.3. Model d'examen

OPCIÓ A

Llegiu el text i responeu a les qüestions següents.

ENLLÀ DE L'HORITZÓ Capítol I

Quan els exèrcits de Franco començaren seriosament l'assetjament de Madrid i iniciaren uns sovintejats i devastadors bombardeigs de la capital, ens assabentàrem que el govern de Largo Caballero decidí anar-se'n a València. Llavors, primeria de novembre, es va desfermar l'atac general contra la capital d'Espanya; el capità general, Miaja, amb pràcticament l'únic ajut de les enfervorides masses populars esquerranes i la decidida i intel·ligent col·laboració dels comunistes, organitzà una defensa efectivament heroica i sangonosa, com han relatat després tots els comentaristes i com aleshores es podia sentir clar en les emissions de la ràdio republicana i es podia deduir de les raons especioses³ de les emissores feixistes. Tanmateix, la situació en una ciutat tan enorme era greu, i no va trigar a començar-hi l'evacuació de dotzenes de milenars⁴ de veïns que consumien queviures i no feien cap falta per a tal esforç –vells, malalts, moltes dones, xics–. En fi va començar aquell tràfec trist, confús i descoratjador dels refugiats, que va durar molt de temps.

El País Valencià –potser el menys amenaçat directament per l'avanç dels feixistes, a causa de la seua llunyania dels fronts– fou força sol·licitat amb preferència per les seues planes costaneres i d'agricultura rica que garantia un bon aprovisionament. Damunt, ací dominava la massa d'esquerres, que es llançà amb gran

³ *Especiós/-osa* 'enganyós amb bella aparença'

⁴ *Milenar* 'miler'.

generositat a rebre aquells castellans pobres i dissortats i ja sense casa ni fogar que solem dir. El clima dolç de vora mar n'era un altre al·licient.

La vila de Cassana, interior, de clima tan fred o més que el de Madrid, d'una riquesa agrícola normal però no exuberant, darrerament tampoc no va ser-ne una excepció, i un dia de tants –ja dins l'any 37– hi van aparèixer autobusos i camions plens de fugitius.

Era a mitjan matí, un matí [...] de la darrerria de l'hivern. Toni Bernabeu, àlies el Senyalat, secretari del Partit Comunista local, membre influent del Comitè Provincial del Partit i president del Consell d'Administració de la Col·lectivitat Agrícola de la U.G.T. [...], va entrar en la nostra oficina.

– Cal que deixeu ara una mica la feina, que molt prompte arribaran al poble els refugiats –va dir-nos.

Enric Valor, *Enllà de l'horitzó*, València, Tàndem Edicions, 1991, p. 7-8;
començament de capítol I.

1. Comprensió del text [3 punts]

- a) Descriuiu el tema i les parts bàsiques del text. [1 punt]
- b) Resumiu el contingut del text amb una extensió màxima de 10 línies. [1 punt]
- c) A quina varietat dialectal podem adscriure el text? Cal que fonamenteu la vostra resposta amb exemples concrets extrets del text. [0,5 punt]
- d) Identifiqueu i expliqueu les marques de modalització que hi ha en el text. [0,5]

2. Anàlisi lingüística del text [3 punts]

- a) Digueu com es pronuncien les vocals subratllades. [1 punt]
 1. *govern*: oberta o tancada?
 2. *llavors*: oberta o tancada?
 3. *novembre*: oberta o tancada?
 4. *poble*: oberta o tancada?
- b) Escriviu un sinònim dels mots següents, d'acord amb el significat que prenen al text. [1 punt]
 1. *assabentar-se* (al text: “ens assabentàrem”)
 2. *trigar*
 3. *queviures*
 4. *darrerament*
- c) Digueu la funció sintàctica que fan les estructures subratllades en les frases següents; després, torneu a escriure les dos frases substituint les estructures subratllades pel pronom feble que corresponga en cada cas. [1 punt]
 1. “la situació en una ciutat tan enorme era greu”
 2. “va entrar en la nostra oficina”

3. Expressió i reflexió crítica [4 punts]

- a) Explica les característiques més importants de l'obra literària d'Enric Valor. (Extensió: 150 paraules) [2 punts]
- b) Narra una situació semblant a la del text d'Enric Valor que hages vist en una pel·lícula o que hages llegit. (Extensió: 150 paraules) [2 punts]

OPCIÓ B

Llegiu el text i responeu a les qüestions següents.

ELS INDIS

Els «indis» americans són ja gairebé només un record, encara que han tingut un paper molt rellevant en la història del país. Els conqueridors que van arribar aquí al segle XV es pensaven que anaven a les Índies, i per això van anomenar indis els nadius. La història d'aquests pobles des d'aleshores, resumint-la dràsticament, és la història d'una gent (els conqueridors espanyols, francesos i anglesos) que necessitaven terres i riqueses, i d'uns altres (els nadius) que per tant havien de recular cap a l'oest, s'aplastaven per força, i que finalment han perdut les terres completament i ara són ja només objecte de curiositat «arqueològica» o museística («els nobles salvatges») o de menyspreu i d'enuig (simplement «els salvatges») de part dels «blancs». Les pressions brutals van començar el 1829. A l'hivern de 1838-39 l'exèrcit federal foragita més de 40.000 cherokees (del territori de l'actual Geòrgia) per un interminable «camí de llàgrimes» que costarà la vida a diversos milers. Els seminols de la Florida seguiran el mateix destí.

Després de la guerra civil entre esclavistes i antiesclavistes (1861ss), els nadius seran els més malparats: des de 1887 fins ara mateix se succeeixen les lleis de «repartiment» (és a dir d'expropiació) de terres, ahora que els indis van quedant cada cop més esbarriats i delmats.

Algun científic i sobretot algun polític i alguna persona del carrer encara es pregunten, sense dissimular el menyspreu i la indignació, «què caram volen» o «què n'hem de fer» dels indis. La llei universal i eterna de la conquesta, de la necessitat d'espai, de l'ansia de poder i de riquesa. El cas és que amb ells s'han perdut unes 300 llengües que parlaven i innombrables dialectes. Avui queden unes quantes comunitats d'indis en reserves, indrets generalment muntanyosos i més o menys «independents»: mantenen amb l'Estat relacions de cosoberania i els forasters que s'endinsen en una reserva tenen prohibit el pas en certs llocs que els nadius es reserven amb més intimitat. L'Estat, en compensació de les malvestats històriques, els paga una certa quantitat de diners que per a molts són suficients per viure, i aquesta mesura més aviat juga contra ells: viuen aïllats i sense cap estimul econòmic ni cultural, amb la qual cosa es van esllanguint com a individus i com a comunitats. Sembla que l'alcoholisme és problema habitual.

Joan Solà, fragment d'una conferència publicada dins *Les claus del canvi lingüístic*, Alacant, Institut Interuniversitari de Filologia Valenciana, 2002.

1. Comprensió del text [3 punts]

- Descriu el tema i les parts bàsiques del text. [1 punt]
- Resumiu el contingut del text amb una extensió màxima de 10 línies. [1 punt]
- És un text només expositiu? Justifiqueu la vostra resposta amb exemples concrets extrets del text. [0,5 punts]
- Expliqueu quin ús fa l'autor de la cursiva i de les cometes al llarg del text. [0,5 punts]

2. Anàlisi lingüística del text [3 punts]

- Digueu com es pronuncien les consonants (les essos) subratllades. [1 punt]
 - els *conqueridors*: sorda o sonora?
 - al *segle*: sorda o sonora?
 - les *Índies*: sorda o sonora?
 - els *nadius*: sorda o sonora?
- Escriviu un sinònim dels mots següents, d'acord amb el significat que prenen en el text. [1 punt]
 - gairebé*
 - rellevant*
 - innombrable* (en el text: «innombrables»)
 - indret* (en el text: «indrets»)

c) Digueu quin tipus d'oracions subordinades són les que hi ha destacades en els fragments següents i quina funció sintàctica fan. [1 punt]

1. “Els conqueridors que van arribar aquí al segle XV es pensaven que anaven a les Índies i [...]”

2. “A l'hivern de 1838-39 l'exèrcit federal foragita més de 40.000 cherokees (del territori de l'actual Geòrgia) per un interminable «camí de llàgrimes» que costarà la vida a diversos milers”

3. Expressió i reflexió crítica [4 punts]

a) La poesia de Miquel Martí i Pol ha aconseguit un gran ressò social. Explica-ho i raona-ho. (Extensió: 150 paraules) [2 punts]

b) Què opines sobre les qüestions que planteja el text? Coneixes altres casos semblants (històrics o actuals)? Com es podrien resoldre eixes situacions? (Extensió: 150 paraules) [2 punts]